

⚠ WARNING

Pentru a evita deteriorarea sistemului de injectie electronica a combustibilului, nu indepartati sau instalati acumulatorul atunci cand comutatorul principal se afla in pozitia "ON".

Neutilizarea pe termen lung a vehiculului ar putea cauza deteriorarea combustibilului si uleiului de motor si, probabil, ar duce la situatia in care vehiculul nu porneste.

Efectuati mai frecvent servisarea in conditii severe, cum ar fi in zone cu praf, deplasari la viteza mare, porniri si opriri frecvente sau obiceiuri de conducere extreme.

Asigurati-va ca evitati orice materiale inflamabile, cum ar fi ierburi uscate sau frunze, evitand contactul acestora cu teava de esapament sau cu esapamentul atunci cand parcati vehiculul.

Cititi cu Atentie acest Manual

Manualul Proprietarului contine informatii importante despre siguranta, functionarea si intretinerea vehiculului dumneavoastra. Orice persoana care intentioneaza sa conduca un scuter trebuie sa citeasca si sa inteleaga cu atentie continutul acestui manual inainte de a o face. Pentru siguranta personala, va rugam sa intelegeti si sa respectati toate avertismentele cuprinse in acest Manual, precum si etichetele atasate vehiculului. Acest Manual al Proprietarului ar trebui considerat o parte permanenta a vehiculului, pastrati-l impreuna cu scuterul. Acest scuter SE CONDUCE DOAR PE SOSEA.

Informatii deosebit de importante sunt evidentiate in acest manual prin urmatoarele pictograme si note:



Simbolul ATTENTION cu semnul exclamarii in triunghi inseamna ATENTIE! FITI VIGILENT! SIGURANTA DUMNEAVOASTRA POATE FI AFECTATA.



Nerespectarea instructiunilor asociate cu simbolul WARNING ar putea duce la vatamari grave sau chiar decesul conducatorului, pasagerului, trecatorilor sau a unei persoane care inspecteaza sau repara scuterul.



Simbolul CAUTION indica faptul ca trebuie luate precautii speciale pentru a evita deteriorarea scuterului.



Simbolul NOTE indica informatii suplimentare despre o procedura sau clarificari legate de o operatiune.

Inregistrarea Numerelor de Identificare

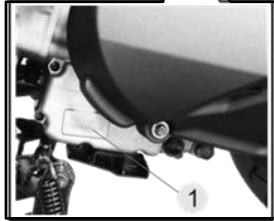

(1) Seria Motorului (ESN)	(2) Numarul de Identificare al Vehiculului

Inregistrati Numarul de Identificare al Vehiculului, Seria Motorului si Seria sasiului in casetele de mai sus, pentru referinte viitoare (pentru a va ajuta sa comandati piese de la dealerul KYMCO autorizat sau pentru referinta in cazul in care vehiculul este furat).

Cuprins

1. PREFATA SI INSTRUCIUNI DE SECURITATE	1	3.4.3. Alimentare.....	14
1.1. Prefata.....	1	3.4.4. Blocare.....	14
1.2. Instructiuni de securitate.....	2	3.4.5. Deblocare.....	15
1.2.1. Masuri importante de precautie.....	2	3.5. Instrumente de masurare.....	16
1.2.2. Echipament de protectie	4	3.6. Indicator ABS	20
1.3. Accesorii & Modificari.....	5	3.6.1. Precautii	20
1.4. Incarcare.....	6	3.6.2. Introducere	21
2. Localizarea pieselor & Elementelor de control	7	3.7. Indicator TCS	22
2.1. Vedere din fata.....	7	3.7.1. Oprere TCS	22
2.2. Vedere din stanga.....	8	3.8. Comutator dreapta.....	24
2.3. Vedere din dreapta.....	9	3.9. Comutator stanga.....	25
3. LOCALIZAREA PIESELOR & ELEMENTELOR DE		3.10. Alimentare USB.....	26
CONTROL.....	10	3.11. Verificare / Completare combustibil...28	
3.1. Sistemul Keyless	10	3.11.1. Rezervor de combustibil	28
3.1.1. Cheie Wireless	10	3.11.2. Combustibil recomandat	28
3.1.2. Inlocuirea bateriei cheii wireless		3.12. Sa.....	29
.....	10	3.13. Lumina compartimentului central.....	30
3.2. Senzor de distanta KEYLESS.....	11	3.14. Carlig casca.....	30
3.2.1. Detectare la distanta scurta.....	12	3.15. Amortizor	30
3.3. Simbolurile comutatorului principal	13	3.16. Cric lateral	31
3.4. Operare KEYLESS.....	13		
3.4.1. Pornire.....	13		
3.4.2. Oprere	13		

4. Verificari inainte de a conduce.....	32	5.3.1. Conducere corecta	39
4.1. Nivel ulei de motor	33	5.4. Franare	39
4.1.1. Verificare/ Completare Ulei	33	5.4.1. Nu franati sau virati brusc.....	39
4.2. Verificare/Completare Combustibil	34	5.5. Parcare	40
4.3. Verificare ghidon	34	5.5.1. Metoda corecta de parcare.....	40
4.4. Frane.....	34	5.5.2. Parcarea vehiculului	40
4.5. Verificare Anvelope / Roti.....	34	5.6. Un vehicul rasturnat	40
4.6. Verificare cric lateral	34	6. MENTENANTA.....	41
4.7. Verificare sistem iluminare.....	35	6.1. Program de intretinere	42
4.7.1. Lumina la franare	35	6.2. Baterie	45
4.7.2. Stopuri.....	35	6.2.1. Verificarea tensiunii bateriei	45
4.7.3. Faruri	35	6.2.2. Curatarea bornelor bateriei.....	46
4.7.4. Semnalizatoare	35	6.2.3. Precautii la utilizarea bateriei	46
4.8. Verificare amortizoare fata/spate.....	35	6.3. Sigurante	47
4.9. Alte verificari.....	35	6.3.1. Lista sigurante	47
5. OPERARE	36	6.4. Element filtru de aer	48
5.1. Perioada de rodaj.....	36	6.5. Supapa de drenaj a emisiilor de ulei.....	48
5.1.1. Variati viteza motorului	36	6.6. Filtru pentru sistemul de transmisie CVT..	49
5.1.2. Evitati viteza redusa constanta	36	6.6.1. Inlocuirea filtrului	49
5.1.3. Evitati accelerarea la maxim.....	36	6.6.2. Montaj	49
5.2. Pornirea motorului.....	37	6.6.3. Curatare	49
5.2.1. Reducere consum carburant	38	6.7. Ulei de motor	50
5.3. Metoda corecta de conducere	38		

6.7.1. Ulei de motor recomandat.....	50	6.15.2. Verificare lichid de frana	61
6.7.2. Verificare ulei de motor	50	6.15.3. Completare lichid de frana.....	61
6.7.3. Schimbare ulei de motor	51	6.15.4. Verificare placute de frana	62
6.7.4. Precautii la schimbarea uleiului	53	6.16. Anvelope	63
6.8. Schimbare filtru ulei de motor	53	6.16.1. Presiune anvelope	63
6.9. Ulei de transmisie.....	54	6.16.2. Dimensiune anvelope	64
6.9.1. Interval de schimbare	54	6.16.3. Verificare anvelope	64
6.9.2. Schimbare ulei	54	6.17. Curatare parbriz	65
6.10. Amortizoare	55	6.18. Spalarea scuterului.....	66
6.10.1. Demontare.....	55	6.19. DEPOZITARE.....	67
6.11. Functionarea manetei de acceleratie	56	6.19.1. Scoaterea din depozit.....	67
6.12. Bujie	56	7. CONTROLUL EMISIILOR.....	68
6.12.1. Curatare.....	57	8. SPECIFICATII.....	69
6.12.2. Schimbare.....	57		
6.13. Lichid de racire	57		
6.13.1. Verificare lichid de racire.....	57		
6.13.2. Inlocuire lichid de racire	58		
6.13.3. Lichid de racire recomandat	59		
6.14. Cric lateral.....	60		
6.15. Frane	60		
6.15.1. Verificare si ajustare frane.....	60		

1. PREFATA & INSTRUCIUNI DE SECURITATE

1.1. Prefata

Iti multumim ca ai achizitionat acest scuter KYMCO si iti uram bun venit in familia KYMCO!

Te rugam sa citesti cu atentie acest Manual al Proprietarului inainte de a conduce, astfel incat sa fii pe deplin familiarizat cu operatiunile corecte ale comenzilor scuterului, caracteristicile, capacitatile si limitarile acestuia.

Pentru a asigura noului tau scuter o viata lunga si fara probleme, acorda-i ingrijirea si intretinerea adecvata, descrise in acest Manual. Pentru piese de schimb si accesorii, utilizati intotdeauna produse originale KYMCO, deoarece acestea au fost special concepute pentru vehiculul dumneavoastra si fabricate in conformitate cu standardele riguroase ale KYMCO.

Pastreaza acest Manual in permanenta la bordul scuterului, astfel incat sa poti consulta informatiile oricand vei avea nevoie. Acest manual trebuie considerat o parte integranta a scuterului si trebuie inclusiv sa fie vandut impreuna cu acesta, daca este cazul.

Toate informatiile, ilustratiile, fotografiile si specificatiile cuprinse in acest manual se bazeaza pe cele mai recente informatii disponibile la momentul publicarii. Datorita imbunatatirilor sau altor modificari, este posibil sa existe informatii in acest manual care difera usor de vehiculul dumneavoastra. KYMCO isi rezerva dreptul de a efectua modificari ale produselor si publicatiilor in orice moment, fara notificare prealabila si fara a isi asuma nicio obligatie.

1.2. Instructiuni de securitate

1.2.1. Masuri importante de precautie

Scuterul dumneavoastra va poate oferi multi ani de serviciu si placere daca va asumati responsabilitatea pentru propria dumneavoastra siguranta si intelegeti provocarile cu care va puteti intalni pe drum. Exista multe lucruri pe care le puteti face pentru a va proteja atunci cand conduceti. In acest manual veti gasi numeroase recomandari utile. Iata cateva sfaturi de siguranta foarte importante:

Purtati casca de protectie

Echipamentul de siguranta pentru scutere incepe cu o casca de calitate. O leziune la cap este una dintre cele mai grave leziuni pe care le puteti suferi intr-un accident. Intotdeauna fixati cureaua de la barbie atunci cand purtati casca de protectie.

Fiti vizibil

Pentru a fi mai vizibili, purtati imbracaminte reflectorizanta de culoare deschisa, pozitionati-va astfel incat ceilalti soferi sa va poata observa, semnalizati inainte de a vira sau de a schimba banda si folositi claxonul atunci cand este necesar.

Cunoaste-ti limitele

Conduceti intotdeauna in limitele propriilor abilitati. Cunoasterea acestor limite si mentinerea in parametrii lor va vor ajuta sa evitati accidentele.

Pastrati scuterul in conditii de siguranta

Pentru o calatorie sigura, este important sa verificati scuterul inainte de fiecare calatorie si sa efectuati intretinerea recomandata. Nu depasiti niciodata limitele de incarcare si utilizati doar accesorii aprobate de KYMCO pentru acest scuter.

Verificati scuterul inainte de calatorie

Inainte de fiecare calatorie, nu uitati sa efectuati o inspectie completa pentru siguranta dumneavoastra si a pasagerului. Verificarile zilnice si regulate sunt o necesitate. Verificati vizual aspectul anvelopelor in cautarea oricarui obiect strain sau a unei abraziuni neobisnuite.

Fiti foarte precaut in zile cu conditii meteo nefavorabile

Conducerea in zile cu conditii meteorologice nefavorabile, in special in zilele ploioase, necesita precautie suplimentara. Distaanta de franare se poate dubla intr-o zi ploioasa. Evitati suprafetele vopsite, capacele de canalizare si zonele cu aspect uleios de pe carosabil, deoarece pot fi extrem de alunecoase. Fiti extrem de atenti la trecerile de cale ferata, la grilajele metalice si la poduri. In orice moment cand aveti indoieli cu privire la starea drumului, reduceti intai viteza scuterului.

Modificari

Modificarea scuterului dvs sau inlocuirea echipamentului original poate face vehiculul nesigur sau ilegal. Respectati toate regulamentele aplicabile din tara dumneavoastra.

- Nu purtati haine care pot impiedica condusul in conditii de siguranta.
- Manecile excesiv de largi se pot agata de maneta de frana, situatie extrem de periculoasa.
- Functionarea manetei de frana nu trebuie in nici un caz obstructionata.
- Gazele de esapament contin monoxid de carbon, care este daunator organismului uman.
- Porniti motorul doar in locatii bine ventilate.
- Nu conduceti cu o singura mana, deoarece acest lucru este extrem de periculos.
- Purtarea pantofilor cu talpa joasa este mai sigura.
- Dupa oprirea motorului toba de esapament are o temperatura foarte ridicata, nu o atingeti.
- Pentru prevenirea riscurilor de incendiu, evitati parcarea scuterului pe iarba uscata sau medii inflamabile.
- Dupa oprirea motorului toba de esapament are o temperatura foarte ridicata; parcati vehiculul cu toba de esapament orientata spre un perete sau o locatie cu minima circulatie, pentru a preveni orice pericol de arsura umana.
- Dupa expunerea la soare, partile metalice sau plastice ale scuterului pot atinge o temperatura foarte ridicata; pentru a evita producerea de arsuri, nu atingeti aceste suprafete.
- Evitati sa faceti viraje brusce sau sa conduceti cu o singura mana.
- Respectati regulile de circulatie.
- Fumatul este interzis in timpul alimentarii cu combustibil.
- Opriti motorul la alimentarea cu combustibil.

- La urcarea/coborarea de pe scuter, pasagerul din spate va acorda o atentie deosebita pentru a nu fi ars de sistemul de evacuare cu temperaturi ridicate.
- In conditiile unei incarcari suplimentare manevrabilitatea ghidonului poate varia.
- Cand conduce scuterul, soferul trebuie sa isi aseze ambele picioare pe pedale; pasagerul din spate trebuie sa isi aseze bratele in jurul taliei soferului si ambele picioare pe pedalele din spate.
- Evitati supraincercarea atunci cand transportati obiecte. Asigurati-va ca obiectele sunt fixate corect. Acordati o atentie suplimentara conducerii in conditii de siguranta.

▲ WARNING

- **O stare mentala relaxata si purtarea unor haine confortabile sunt esentiale pentru conducerea in conditii de siguranta.**
- **Respectati regulile de circulatie, nu fiti anxiosi, relaxati-va si acordati atentie condusului.**
- **Evitati sa purtati haine care pot impiedica siguranta la volan atunci cand conduceti scuterul. (De exemplu, fusta lunga, pantaloni evazati etc.)**
- **Temperatura tobei de esapament este extrem de ridicata atunci cand vehiculul este in functiune, precum si timp de 30 de minute de la oprire; evitati contactul vehiculului cu pielea, pentru a evita arsurile.**
- **Pentru prevenirea riscurilor de incendiu, evitati parcarea scuterului pe iarba uscata sau medii inflamabile.**

1.2.2. Echipament de protectie

Pentru siguranta dvs atunci cand conduceti scuterul, purtati intotdeauna o casca conforma, ochelari, bocanci, manusi, pantaloni lungi si o jacheta cu maneci lungi.

Casca si ochelari de protectie

Casca este cel mai important echipament in timpul calatoriei, deoarece ofera cea mai buna protectie impotriva leziunilor la cap. Casca trebuie sa se potriveasca confortabil si sigur pe capul dumneavoastra. Purtati intotdeauna o viziera sau ochelari de protectie pentru a va proteja ochii si pentru a va imbunatati vizibilitatea.

Echipament suplimentar

In plus fata de casca si ochelari, poti folosi:

- Bocanci rezistenti cu talpa antiderapanta pentru a va proteja picioarele si gleznela.
- Manusi din piele pentru a va mentine mainile calde si pentru a preveni basicile, taieturile, arsurile si vanataile.
- Un costum sau jacheta special conceputa pt motociclete sau scutere, care ofera atat confort, cat si protectie. Hainele de culoare aprinsa si cu elemente reflectorizante va pot face mai vizibil in trafic. Asigurati-va ca evitati hainele largi care ar putea sa se agate de orice parte a scuterului.

▲WARNING

Nepurtarea castii de protectie creste sansele de a suferi leziuni grave sau de a muri in cazul unui accident.



- ①. Poarta manusi
- ②. Hainele nu trebuie sa fie nici prea largi, nici prea stramte
- ③. Poarta intotdeauna casca si echipament de protectie a ochilor
- ④. Poarta haine de culori puternice sau reflectorizante
- ⑤. Incaltamintea trebuie sa fie de marime potrivita, cu talpa joasa si sa ofere protectie pentru glezne

▲WARNING

Asigurati-va ca atat dvs, cat si pasagerul purtati intotdeauna o casca conforma, care se potriveste corect. Atunci cand calatoriti, trebuie sa purtati si protectie pentru ochi precum si alte articole de protectie.

1.3. Accesorii & Modificari

Exista o mare varietate de accesorii disponibile pentru posesorii de scutere KYMCO. KYMCO nu poate avea control direct asupra calitatii sau conformitatii accesoriilor pe care doriti sa le achizitionati. Alegerea de accesorii nepotrivite pentru scuterul dumneavoastra poate duce la conditii nesigure de functionare. KYMCO nu poate testa fiecare accesoriu de pe piata, nici combinatii ale tuturor accesoriilor disponibile; cu toate acestea, un dealer KYMCO va poate ajuta sa selectati accesorii de calitate si sa le instalati corect.

Fiti extrem de precaut atunci cand selectati si instalati accesorii pentru scuterul dvs.

Nu faceti modificari

KYMCO va sfatuieste cu tarie sa nu inlaturati niciun echipament original sau sa modificati scuterul in vreun fel care ar schimba designul sau functionarea acestuia.

- Functionalitatile vehiculului sunt legate de structura sa; modificarea arbitrara poate deteriora functionarea vehiculului, determinand o durata de viata redusa si punand in pericol siguranta soferului.
- Modificarea arbitrara a unui vehicul este o actiune ilegala. Nu incercati niciodata sa faceti vreo modificare.
- Modificarea vehiculului poate duce la anulara garantiei.

⚠ WARNING

- **Accesorii sau modificari incorecte pot face ca scuterul dvs. sa devina nesigur si pot duce la producerea unui accident.**
- **Nu modificati niciodata scuterul prin instalarea sau utilizarea incorecta a accesoriilor. Toate piesele si accesoriile adaugate acestui vehicul ar trebui sa fie piese originale KYMCO sau componente echivalente proiectate pentru utilizare pe acest scuter si trebuie instalate si utilizate conform instructiunilor. Daca aveti intrebari, consultati un dealer autorizat KYMCO.**

1.4. Incarcarea

Incarcarea maxima a acestui vehicul este de 165 kg (aceasta include atat greutatea conducatorului vehiculului, cat si a pasagerului, in plus fata de bagajele transportate).



Este interzisa instalarea unui cos sau a unui suport de transport in zona frontala a scuterului. Aceasta ar bloca iluminarea produsa de far si va afecta in mod semnificativ siguranta la volan.

▲ WARNING

O metoda incorecta de incarcare sau supraincarea vehiculului va creste sansa de producere a unui accident, care poate duce la raniri grave sau chiar deces.

2. Localizarea pieselor si elementelor de control

2.1. Vedere din fata



1. Oglinda retrovizoare – Dreapta
2. Comutator dreapta:
Buton oprire motor
Buton pornire
Comutator Avarii
Comutator Afisaj
3. Afisaj
4. Comutator stanga:
Comutator reglare
intensitate faruri
Semnalizare directie
Claxon
Comutator lumini
parcurs
Comutator TCS
Buton Keyless
5. Oglinda retrovizoare – Stanga
6. Frana fata
7. Frana spate

- **NOTE: Scuterul dvs poate prezenta mici diferente in aspect fata de imaginile prezentate in acest manual.**

2.2. Vedere din stanga



8. Suport spate
9. Portbagaj
10. Incarcator USB Type-B in torpedoul din stanga
11. Cric lateral
12. Cric central
13. Filtru de aer
14. Amortizor spate - Stanga
15. Capac alimentare combustibil

- **NOTE: Scuterul dvs poate prezenta mici diferente in aspect fata de imaginile prezentate in acest manual.**

2.3. Vedere din dreapta



- 16. Sa
- 17. Baterie si sigurante
- 18. Comutator principal
- 19. Scarita pasager spate – Dreapta
- 20. Incarcator USB Type-C in torpedoul din stanga

■ **NOTE:** Scuterul dvs poate prezenta mici diferente in aspect fata de imaginile prezentate in acest manual.

3. ELEMENTE DE CONTROL & SPECIFICATII

3.1. Sistem Keyless

In design, sistemul KEYLESS este un comutator electronic de inalta tehnologie care nu necesita o cheie fizica.

3.1.1. Cheie Wireless

Fiecare vehicul este prevazut cu doua telecomenzi wireless, care trebuie protejate in mod corespunzator.

In cazul in care acestea sunt pierdute, comutatorul principal va fi imposibil de activat. Clientii trebuie sa aiba grija in mod special de pastrarea lor in siguranta.

3.1.2. Inlocuirea bateriei

Foloseste instrumentele potrivite pentru a deschide carcasa.

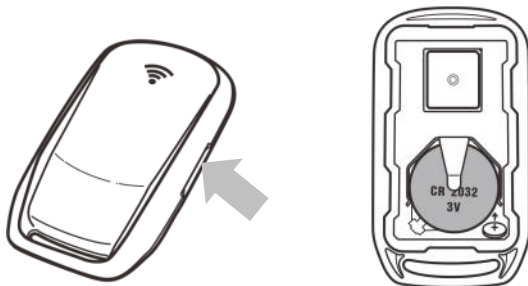

Model baterie pentru telecomanda: CR2032

⚠ CAUTION

- **Asigura-te ca terminalul pozitiv al bateriei este instalat in pozitia corecta.**
- **Nu atinge circuitele si terminalele din interior pentru a evita disfunctionalitati.**
- **Atunci cand inlocuiesi bateria, nu aplica forta excesiva asupra telecomenzii.**
- **In cazul in care ambele telecomenzi sunt pierdute sau deteriorate, te rugam sa vizitezi distribuitorul pentru inspectii sau inlocuiri relevante.**
- **Cand bateria telecomenzii este descarcata, distanta de detectare poate fi afectata. Inlocuiesc bateria cat mai curand posibil.**
- **Daca ai dispozitive medicale electronice implantate in corp, te rugam sa consulti medicul sau producatorii dispozitivelor pentru a confirma daca undele radio vor afecta aceste dispozitive medicale.**
- **Nu expune telecomanda la unde radio puternice, deoarece acest lucru ii poate afecta functionalitatea.**
- **Nu atingeti sau acoperiti partile metalice ale telecomenzii pentru a evita afectarea functiei si performantei sale.**
- **Mediul de depozitare al telecomenzii trebuie sa fie lipsit de umiditate si temperaturi ridicate.**

▲ CAUTION

- **In interiorul telecomenzii se afla componente electronice de precizie, te rugam sa iei in considerare urmatoarele aspecte pentru a evita posibile disfunctionalitati sau deteriorari.**
 - **Nu plasa sau depozita telecomanda in interiorul portbagajului, deoarece poate fi deteriorata din cauza vibratiilor de pe suprafata drumului sau supraincalzirii.**
 - **Evita caderea, indoirea sau expunerea la impact puternic a telecomenzii.**
 - **Nu scufunda telecomanda in apa sau alte lichide.**
 - **Nu plasa obiecte grele sau nu aplica forta excesiva asupra telecomenzii**
 - **Nu expune telecomanda la lumina directa a soarelui, temperaturi sau umiditate ridicate.**
 - **Nu slefui sau incerca sa modifici telecomanda.**
 - **Tine telecomanda departe de campuri magnetice puternice sau obiecte magnetice precum brelocuri, televizoare si computere.**

3.2. Senzori de distanta KEYLESS

1. **Senzor de detectare la distanta (spatiu deschis unic):**
Cea mai buna distanta de detectare se situeaza in interiorul a 1,5 metri; detectarea nu este posibila dincolo de 3,5 metri.
2. **Senzor de detectare la distanta mica (spatiu deschis unic):** Poate fi detectata doar cand se afla in proximitatea simbolului de detectare.

▲ CAUTION

- **Cea mai buna distanta de detectare este de 150 cm, insa distanta reala de detectare poate varia in functie de factorii de mediu si de puterea bateriei.**
- **Cand parasesti vehiculul, asigura-te ca ghidonul este blocat si telecomanda este in posesia ta.**

3.2.1. Senzor cu raza scurta de actiune

Daca telecomanda este descarcata si nu poate debloca scuterul, puteti utiliza senzorul cu raza scurta de actiune. Apropiati telecomanda de simbolul de detectare la distanta scurta de pe capacul rezervorului de lichid de racire, care se afla langa comutatorul principal.



Simbol senzor raza scurta

⚠ CAUTION

- Pe masura ce puterea bateriei telecomenzii scade, raza de detectare la distanta este afectata.
- La inlocuirea bateriei, evita operatiuni inadecvate care ar putea afecta functionalitatea telecomenzii. Te rugam sa vizitezi un service autorizat pentru inspectie.
- Distanța de detectare este doar in scop informativ, iar telecomanda KEYLESS este inca necesara pentru a porni sistemul.
- Telecomanda KEYLESS utilizeaza tehnologii cu unde radio, iar raza de actiune va fi afectata de factorii de mediu din jur. Daca telecomanda este plasata in portbagaj sau in cutia de depozitare frontala, acest lucru poate afecta comunicarea intre cu vehiculul, ducand la o detectare slaba.
- Daca telecomanda este descarcata, zona de detectare poate fi afectata sau functia de detectare la distanta se poate pierde. In acest caz, utilizati in schimb functia de detectare la scurta distanta. Plaseaza telecomanda in raza de detectare a senzorului de scurta distanta, apasa butonul Start apoi vei auzi 2 serii de semnale sonore, afisajul LED se va lumina in culoarea albastru, iar sistemul este deblocat si pornit.

⚠ CAUTION

- Pastreaza intotdeauna telecomanda asupra ta. Nu o depozita in portbagaj sau pe vehicul.
- Fii atent atunci cand telecomanda intra in raza de operare, deoarece orice persoana care nu are telecomanda, dar se afla in raza de detectare, ar putea porni motorul si conduce vehiculul.
- Atunci cand telecomanda KEYLESS nu se afla in distanta de detectare, vehiculul nu poate fi pornit.
- Atunci cand telecomanda KEYLESS iese din raza de detectare, este posibil sa existe inca consum de energie.
- Daca utilizatorul nu poate actiona comutatorul principal KEYLESS, bateria telecomenzii ar trebui inlocuita cat mai curand posibil.

3.3. Simbolurile comutatorului principal

🔒 : Sistemul electric este oprit. (Motorul va fi oprit.)

🔓 : Sistemul electric este pornit. (Motorul poate fi pornit.)

🔒 : Ghidonul este blocat.

🔓 : Ghidonul este deblocat.

👉 : Sava este ridicata

🛢 : Deschide capacul rezervorului de carburant.

PUSH: Apasa butonul.

3.4. Operare KEYLESS

Luati telecomanda si plasati-o in raza de detectare (identificarea identitatii).

3.4.1. Pornire

Apasati si mentineti apasat butonul de pornire, comutatorul principal va afisa un LED albastru si va emite doua runde de sunete (bipuri) rapide. In acest moment, veti putea roti maneta comutatorului principal.

3.4.2. Oprire

Rotiti comutatorul in pozitia 🔒 sau in stanga 🔒 si apasati lung butonul de pornire. In acest moment, LED-ul albastru se va transforma in rosu si se va stinge, apoi va emite o runda de sunete lungi (bipuri).

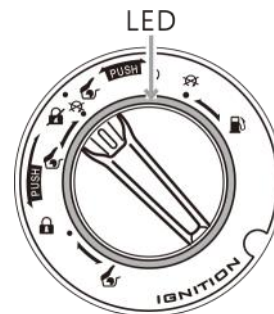



⚠ CAUTION

- **Daca iluminarea afisajului nu functioneaza normal sau este stinsa, va rugam sa o verificati la un dealer KYMCO.**
- **Nu rotiti comutatorul in pozitia  in timp ce conduceti, altfel sistemul electric se va opri, ceea ce poate crea un pericol de accidente.**



3

3.4.3. Alimentare cu carburant

Roteste spre dreapta  de la  si apoi catre  pentru a deschide capacul rezervorului de carburant.





3.4.4. Blocare

Pentru a opri vehiculul si a-l lasa nesupravegheat, va rugam sa rotiti maneta comutatorului principal KEYLESS spre stanga  sau  de la  si apoi sa apasati lung butonul de pornire.

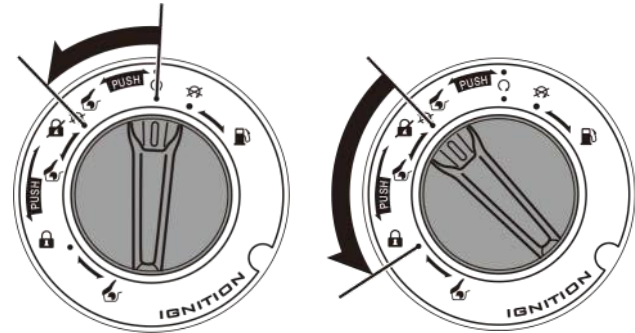
In acest moment, LED-ul comutatorului principal va trece de la albastru la rosu si apoi se va stinge. Cand auziti o runda de sunete lungi (bipuri), inseamna ca blocarea este finalizata.



⚠ CAUTION



- **Comutatorul principal poate fi rotit catre  doar cand ghidonul este intors spre stanga.**
- **Cand comutatorul principal se afla in pozitia  sau in stanga  iar ghidonul este in pozitia corecta, comutatorul principal se va bloca automat fara a fi necesara apasarea lunga a butonului de pornire dupa ce telecomanda a fost scoasa din raza de detectare.**

3.4.5. Deblocare

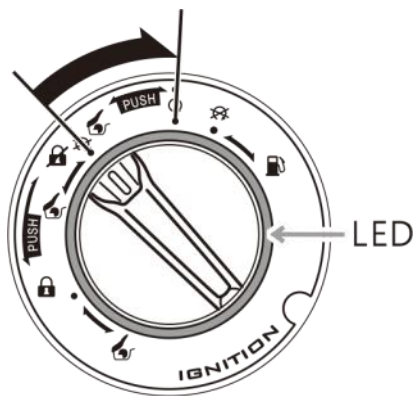
Apasati si mentineti apasat butonul de pornire, LED-ul va afisa o lumina albastra si apoi va emite doua runde de sunete rapide. In acest moment, rotiti in pozitia  si veti putea porni motorul.



CAUTION

- Pentru a bloca ghidonul, rotiti comutatorul principal in pozitia  si apoi opriti sistemul KEYLESS. Parasiti vehiculul doar dupa ce sunteti convins ca ati blocat ghidonul in mod corespunzator.
- Nu parcati vehiculul intr-un loc care poate interfera cu siguranta rutiera.
- Pentru a opri si bloca vehiculul, asigurati-va ca butonul se afla in pozitia  sau in stanga . Daca ghidonul sau comutatorul se afla intr-o pozitie incorecta, nu veti putea bloca vehiculul, ceea ce poate duce chiar la furtul acestuia.
- Pentru a preveni furtul, inainte de a parasii vehiculul, asigurati-va ca LED-ul comutatorului principal este stins si ca vehiculul a fost blocat in mod sigur.

3.5. Instrumente de masurare

- Vitezometru:** Viteza vehiculului este indicata in km/h sau mph.
 - Apasati si mentineti apasat butonul O timp de 2 secunde pentru a comuta intre km/h si mph.
- Informatii despre distanta parcursa:**
 Apasa butonul UP (^) de pe comutatorul de pe maneta dreapta pentru a schimba modul
 ODO → TRIP A → TRIP B → OIL SERVICE
 ODO → Distanța totală parcursă afișată în km sau mile.
 TRIP A/TRIP B → Distanța parcursă într-o singură călătorie; Distanța parcursă într-o singură călătorie poate fi resetată apăsând și menținând apăsat 2sec buton "O".
 OIL SERVICE → Distanța parcursă până la schimbul de ulei. După parcurgerea a 5.000 km, indicatorul "service" se aprinde constant.
- Indicator schimb ulei:** Se aprinde atunci când scuterul a atins intervalul de distanță pentru serviciul de ulei. Indicatorul se aprinde și atunci când porniți vehiculul, dar ar trebui să se stingă odată cu pornirea motorului. Pentru a reseta distanța parcursă pentru schimbul de ulei, apăsați butonul "O" când indicatorul este în modul OIL SERVICE. După resetare, indicatorul se va stinge automat.
- Tacometru:** Indica viteza de rotație a motorului în rotații pe minut (RPM).
- Indicator Faza lunga:** Acesta se aprinde atunci când faza lungă este activată.

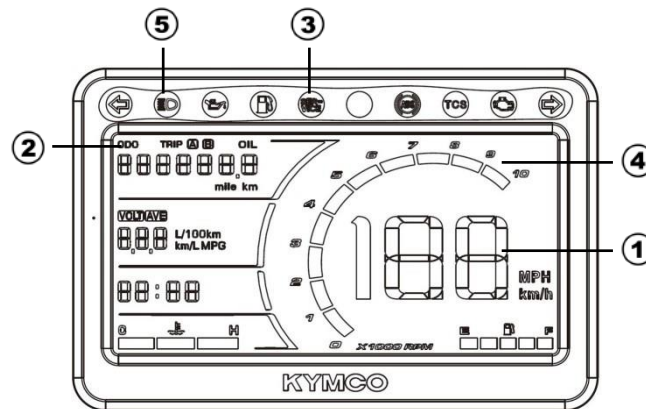
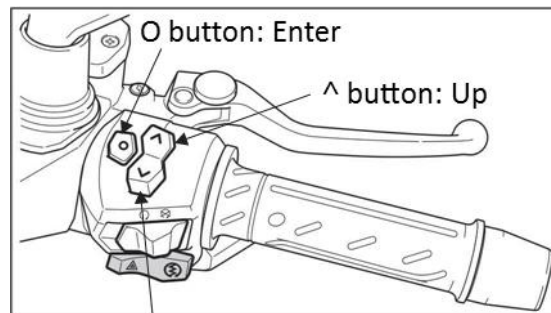

▲ ATTENTION

Indicatorul de service al uleiului se aprinde doar atunci când distanța parcursă de la ultimul service ajunge la 5.000 km. Așadar, indicatorul nu se va aprinde la prima revizie, care se face la 1.000 km. După fiecare schimb de ulei, contorul de service trebuie resetat pentru a înregistra corect distanța până la următoarea revizie.

- Indicator semnalizare:** Se aprinde atunci când se efectuează un viraj
- Indicator nivel combustibil:** Indicatorul arată aproximativ cantitatea de combustibil disponibilă printr-un afișaj segmentat. Intervalul normal de funcționare este între segmentele "E" și "F". Atunci când ultimul segment clipește, nivelul de combustibil este scăzut și ar trebui să alimentați cât mai curând posibil.
- Indicator inspecție motor:** După ce comutatorul este activat, acest indicator se aprinde și apoi se stinge automat după ce motorul rulează timp de 10 secunde, indicând că vehiculul este în stare normală. Dacă motorul nu pornește, indicatorul va rămâne aprins.
 - Apasa butonul O pentru schimbarea cifrelor.
 - Apasa butonul DOWN pentru a selecta ora și minutele. În timpul selecției cifrele se aprind intermitent.

▲ ATTENTION

- Pentru a preveni deteriorarea pompei de carburant, alimentați cu benzină 95 fără plumb atunci când indicatorul de combustibil se apropie de ultima scară -"E".
- Reglarea ceasului va fi anulată dacă niciun buton nu este apăsat în aproximativ 10 secunde.

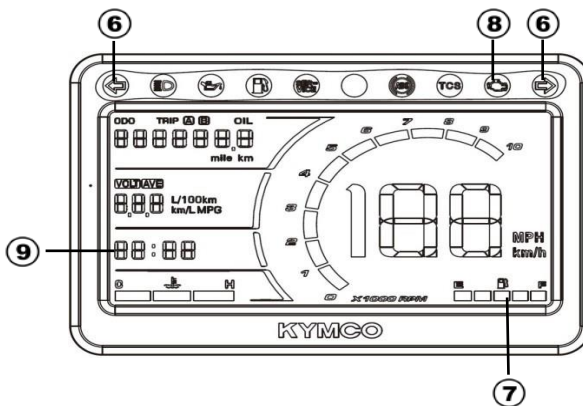

▲ WARNING

Dacă Indicatorul pentru inspecția motorului rămâne aprins după ce motorul a rulat deja timp de 10 secunde, înseamnă că vehiculul prezintă o defecțiune și ar trebui verificat de un dealer autorizat.

10. **Indicator de temperatura a lichidului de racire:** Daca segmentul "H" si indicatorul de avertizare clipesc, opriti vehiculul si lasati motorul sa se raceasca.
11. **Indicator avertizare nivel combustibil:** Daca acest indicator se aprinde, alimentati de urgenta.
12. **Indicator de avertizare presiune ulei:** Acest indicator se aprinde atunci cand presiunea uleiului este sub presiunea normala de functionare. Daca acesta ramane aprins dupa pornirea motorului, consultati un dealer autorizat KYMCO.
13. **Indicator ABS:** Indicatorul se aprinde continuu dupa activarea comutatorului principal. Se va stinge automat atunci cand viteza vehiculului depaseste 6 km/h.
14. **Indicator TCS:** Indicatorul se aprinde continuu dupa activarea comutatorului principal si deschiderea functiei TCS. Se va stinge automat atunci cand viteza vehiculului depaseste 6 km/h.
15. **Tensiunea bateriei:** Afiseaza tensiunea curenta a bateriei.

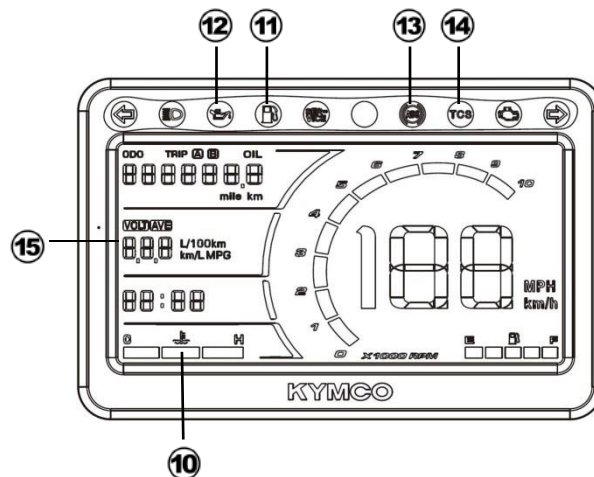

▲ CAUTION

- Daca indicatia bateriei este mai mica de 10V dupa ce comutatorul principal este pornit, nivelul de energie al bateriei este scazut.
- Daca tensiunea bateriei este mai mare de 16V dupa pornirea motorului, tensiunea bateriei este prea mare.
- In cazul in care apare oricare dintre situatiile de mai sus, vehiculul trebuie inspectat.

▲ ATTENTION

Daca indicatorii TCS si ABS raman aprinsi dupa ce viteza vehiculului depaseste 6 km/h, este necesar sa solicitati verificarea scuterului la un service autorizat.

16. Afișaj consum instantaneu de combustibil: Consumul instantaneu de combustibil este calculat pentru referință în funcție de deschiderea accelerației. Există trei unități de măsură a consumului de combustibil: km/L, L/100 km și MPG. Acestea trebuie setate pe comutatorul de pe ghidonul drept. (Când TRIP A este resetat, consumul mediu de combustibil va fi, de asemenea, resetat.)

- Când apesi butonul DOWN (▼) de pe comutatorul ghidonului drept, afișajul va trece prin următoarele moduri: VOLT (Tensiunea Bateriei) → AVE (Consum Mediu de Combustibil) → Consum Instantaneu de Combustibil
- VOLT → Indică tensiunea bateriei
- AVE → Modul de Consum Mediu de Combustibil (AVE) indică consumul mediu de combustibil (km/L și L/100km). După resetarea TRIP la zero, AVE va fi, de asemenea, resetat la zero)
- → Modul de Consum Instantaneu de Combustibil. Indicatorul AVE se stinge, indicând consumul instantaneu de combustibil al vehiculului (în km/L și L/100km).
- Schimbarea unității de măsură a consumului de combustibil: Când vă aflați în modul AVE/Consum Instantaneu de Combustibil, apăsați butonul "O" de pe comutatorul ghidonului drept pentru a comuta între "km/L" și "L/100km".

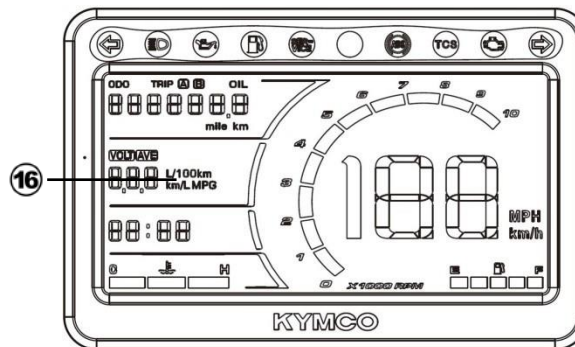

⚠ CAUTION

- Când este selectat contorul în mile, unitatea afișată este MPG, adică mile per galon.
- Consumul mediu de combustibil sau consumul instantaneu de combustibil afișat de indicator este doar pentru referință. Consumul real de combustibil depinde de comportamentul real al vehiculului. Din motive de siguranță, consumul mediu (AVE) ar trebui verificat după ce vehiculul a fost oprit.
- Când indicația bateriei este mai mică de 12V, înseamnă că nivelul de încărcare al bateriei este scăzut și este necesară o verificare sau o reîncărcare imediată.

3.6. ABS (Anti-Lock Brake System)

Indicator

La pornirea scuterului, se efectueaza o verificare automata a sistemului ABS, indicatorul se aprinde la pornirea comutatorului principal, si se stinge dupa ce viteza vehiculului depaseste 6 km/h.

Daca sistemul microprocesorului detecteaza o defectiune in sistemul ABS, indicatorul ABS se va aprinde si va ramane aprins pana cand defectiunea este reparata.

Daca lumina indicatorului este aprinsa si ramane aprinsa dupa ce scuterul intra in miscare, acest lucru indica faptul ca sistemul ABS nu functioneaza.

Chiar si in cazul unei defectiuni a sistemului ABS, sistemul de franare conventional functioneaza in continuare in mod normal.

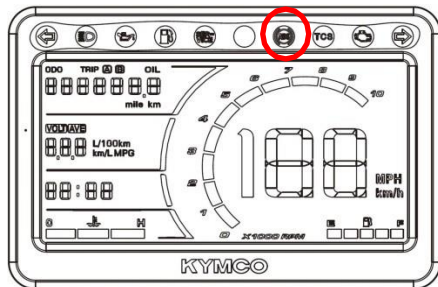

- **NOTE:** Daca indicatorul ABS indica o defectiune, aduceti scuterul la un dealer KYMCO autorizat pentru reparatii. Nu incercati sa efectuati reparatii singuri.

3.6.1. Precautii

- Sistemul ABS previne blocarea rotilor in cazul unei franari de urgenta, asigurand stabilitatea vehiculului la franare.
- Utilizati o apasare constanta si uniforma pe manetele de frana din fata si din spate in acelasi timp.
- Aplicati aceeasi presiune pe manetele de frana ca si in cazul in care nu aveti ABS.
- Sistemul controleaza automat si independent presiunea de franare pe fiecare roata, pentru a preveni blocarea rotilor.
- ABS nu previne rasturnarea in timpul curbelor pe suprafete alunecoase.
- ABS nu franeaza automat. Trebuie sa franati la momentul potrivit si cu o forta de franare adecvata.
- Sistemul ABS incepe sa functioneze doar dupa aplicarea manetei de frana.
- ABS nu inlocuieste conducerea in siguranta. Chiar si cu ABS, trebuie sa ramaneti atent, sa reactionati in mod corespunzator si prompt in timpul calatoriei, avand un comportament defensiv. Nu va expuneti la riscuri inutile.
- Practicile de conducere precauta, cum ar fi mentinerea unei distante adecvate fata de vehiculul din fata, respectarea limitei de viteza, anticiparea obstacolelor si adaptarea vitezei vehiculului la trafic, conditiile meteorologice si de drum, sunt esentiale pentru condusul in siguranta.

3.6.2. Introducere

Sistemul ABS este conceput pentru a ajuta la prevenirea blocarii rotilor atunci cand franele sunt aplicate puternic in timpul condusului in linie dreapta. El regleaza automat forta de franare prin aplicarea si eliberarea intermitenta a franei pentru a preveni blocarea rotilor si pentru a permite controlul stabil al directiei in timpul franarii.

Functia de control a franei este identica cu cea a unui vehicul conventional. Maneta de frana este utilizata pentru frana din fata si pentru cea din spate.

Cu toate ca ABS-ul asigura stabilitatea in timpul franarii prin prevenirea blocarii rotilor, amintiti-va urmatoarele caracteristici:

- ABS nu poate compensa conditiile adverse ale drumului, erorile de judecata sau aplicarea incorecta a franelor. Trebuie sa luati masuri de precautie la fel ca in cazul unui scuter care nu este echipat cu ABS.
- ABS nu este conceput pentru a scurta distanta de franare. Pe suprafete alunecoase, inegale sau in panta, distanta de oprire a unui vehicul cu ABS poate fi mai lunga decat cea a unui vehicul echivalent fara ABS. Fiti deosebit de atenti in astfel de situatii.
- ABS va ajuta la prevenirea blocarii rotilor in timpul franarii in linie dreapta, dar nu poate controla alunecarea rotilor care poate aparea in timpul franarii in curba. Atunci cand efectuati o curba, limitati franarea sau nu franati deloc. Reduceti viteza inainte de a intra in curba.

- Microprocesorul ABS compara viteza vehiculului cu viteza rotilor. Deoarece anvelopele de dimensiuni diferite fata de cele recomandate de KYMCO pot afecta viteza rotilor, acestea pot trimite informatii eronate catre microprocesor, ceea ce poate duce la cresterea distantei de franare.

▲ WARNING

Folosirea unor anvelope neconforme poate cauza disfunctionalitati ale sistemului ABS si poate duce la cresterea distantei de franare. Ca rezultat, conducatorul vehiculului ar putea suferi un accident. Utilizati intotdeauna anvelope de dimensiuni recomandate pentru scuterul dumneavoastra.

▲ ATTENTION

- **Cand ABS-ul se activeaza, este posibil sa simtiti o vibratie slaba pe maneta de frana, ceea ce reprezinta un fenomen normal.**
- **Atunci cand viteza vehiculului este mai mica de 6 MPH (10 km/h), sistemul ABS nu se va activa.**
- **ABS-ul nu va functiona atunci cand alimentarea este oprita sau sistemul nu functioneaza, iar indicatorul ABS se va aprinde.**

3.7. Indicator TCS (Traction Control System)

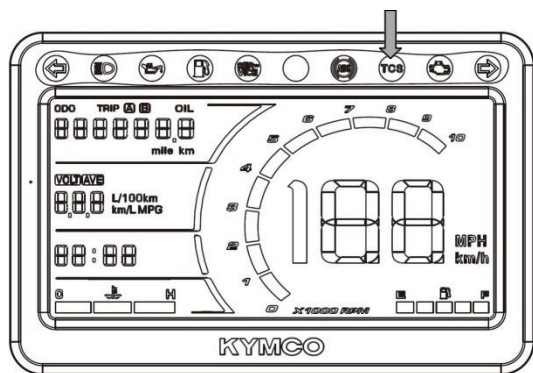

Lumina indicatorului se va aprinde in culoarea chihlimbar daca TCS (Controlul Tractiunii) este activat la pornirea comutatorului principal. Odata ce viteza vehiculului depaseste 6 km/h, lumina indicatorului se va stinge automat. TCS va ramane activ.

Iata cum se prezinta conditiile indicatorului TCS

- Nu se aprinde: TCS este activat, dar nu functioneaza.
- Clipind in culoarea chihlimbar: TCS este activat si functioneaza.
- Lumina chihlimbar continua: TCS are o defectiune. Va rugam sa aduceti vehiculul la un dealer KYMCO pentru a fi verificat cat mai curand posibil.
- Lumina verde continua: TCS este dezactivat.

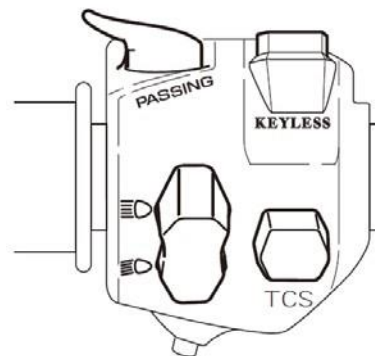

3.7.1. Oprire TCS

Daca opriti TCS dupa ce ati pornit comutatorul principal, indicatorul TCS va ramane aprins in culoarea verde, ceea ce inseamna ca TCS este dezactivat.

⚠ CAUTION

Daca TCS este dezactivat inainte de a porni motorul, conducatorul poate activa TCS in timpul stationarii sau in timpul deplasarii. Daca TCS este activat in timpul deplasarii, acesta nu poate fi dezactivat. Pentru a dezactiva TCS dupa ce motorul a fost pornit, urmati pasii de mai jos.

1. **Opriti scuterul.**
2. **Porniti comutatorul principal sau motorul este in stare de ralanti.**
3. **Opriti TCS**

Daca soferul actioneaza acceleratia prea brusc sau conduce pe o suprafata alunecoasa, cum ar fi o strada acoperita cu gheata sau o strada umeda, acest lucru poate cauza alunecarea rotii din spate. Sistemul de control al tractiunii ajuta vehiculul sa mentina tractiunea in astfel de situatii. Daca senzorii detecteaza ca roata din spate incepe sa alunece (sa se invarta necontrolat), TCS intervine prin reglarea vitezei motorului pana cand tractiunea este restabilita. Pot fi observate modificari in raspunsul motorului sau in sunetul de evacuare.

▲WARNING

- TCS nu este un substitut pentru conducerea adecvata in functie de conditii. Acesta nu poate preveni pierderea aderenței sau alunecarea rotii din fata atunci cand conducatorul vehiculului intra intr-o curba cu viteza excesiva, accelereaza puternic in unghiuri de inclinare mari sau franeaza prea tare. Ca si in cazul oricarui vehicul, abordati suprafetele care pot fi alunecoase cu prudenta si evitati in special suprafetele foarte alunecoase.
- Utilizati doar anvelopele specificate. Utilizarea de anvelope de dimensiuni diferite poate face ca TCS sa nu functioneze cu precizie, ceea ce poate crea situatii periculoase.

- **NOTE: Este recomandat sa dezactivati sistemul TCS inainte de a porni motorul in conditii de frig, daca este necesar sa deschideti acceleratorul pentru a porni sau incalzi motorul cu usurinta. Dupa aceea, il puteti activa din nou.**

▲CAUTION

- La repornirea comutatorului principal, TCS se activeaza automat.
- Dezactivati TCS pentru a elibera roata din spate in cazul in care vehiculul se blocheaza in noroi, nisip sau alte suprafete moi.
- Cand vehiculul este pe suportul central si sistemul TCS este activat, nu incercati sa deschideti acceleratorul complet pentru o perioada prelungita de timp, pentru a evita udarea bujiei sau pentru a cauza aprinderea continua a indicatorului din cauza unei defectiuni detectate.
- TCS isi pierde functia si indicatorul se va aprinde in cazul in care bateria este defecta sau descarcata.

3.8. Comutator dreapta

(1) Butoane de functii:

Buton O : Enter

Buton ^ : Sus

Buton v : Jos

(2) Comutator oprire motor:

In pozitia "X":

Circuitul motorului este oprit. Motorul nu poate porni.

In pozitia "O":

Circuitul motorului este pornit, iar motorul poate functiona.

- **NOTE: Daca sistemul de aprindere este activat, acest lucru poate cauza descarcarea graduala a bateriei.**

(3) Buton avarii "▲"

In aceasta pozitie, toate semnalele de directie vor clipi simultan, indicand o situatie de avarie pentru ceilalti participanti la trafic. Pozitia "OFF" anuleaza semnalizarea de avarie.

Comutatorul va functiona in continuare cand contactul este in pozitia "OFF"

(4) Buton pornire electrica

Apasati butonul de pornire electrica pentru a porni motorul.

- **NOTE: Motorul de pornire nu se va angrena decat daca se actioneaza simultan frana in timp ce se apasa butonul de pornire.**
- **NOTE: Motorul de pornire nu va functiona decat daca cricul lateral al scuterului este complet ridicat.**

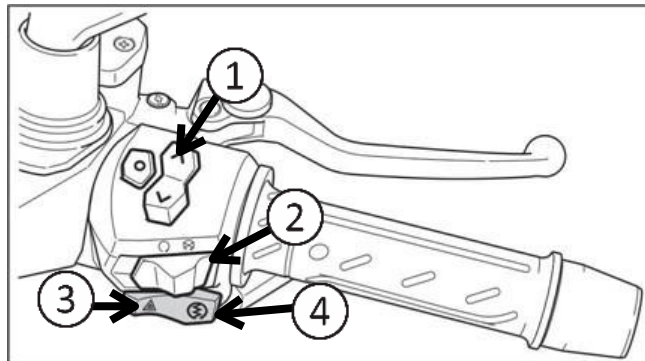

▲ CAUTION

- **Activeaza lumina de avarie atunci cand parchezi intr-o pozitie periculoasa sau exista o nevoie speciala de a atrage atentia. Odata ce comutatorul de avarie este activat, acesta nu se va reseta automat, asa ca asigura-te ca il dezactivezi dupa utilizare, pentru a nu confuza ceilalti participanti la trafic.**
- **Nu lasa semnalul de avarie activat pentru o perioada lunga de timp, deoarece acesta poate descarca bateria.**

3.9. Comutator stanga

(1) Comutator pentru lumina de depasire:

Apasand acest buton activati faza lunga.

(2) Comutator faza luna/faza scurta:

Apasand "☰" pentru faza lunga, catre "☷" pentru faza scurta.

(3) Comutator KEYLESS:

Pentru a controla comutatorul principal ON/OFF.

(4) Comutator TCS:

Foloseste acest comutator pentru a porni si opri TCS.

(5) Semnalizator:

Utilizati semnalizatorul cand faceti un viraj sau schimbati banda de circulatie. Apasarea butonului va dezactiva semnalizatorul de directie.



: Pozitie pentru viraj la stanga.



: Pozitie pentru viraj la dreapta.



: Pentru a dezactiva semnalizatorul, apasati pur si simplu acest buton.

(6) Claxon:

Apasati butonul pentru a emite un sunet de claxon atunci cand comutatorul principal este pornit.

- **NOTE: Luminile de semnalizare nu se vor aprinde atunci cand comutatorul principal este oprit.**

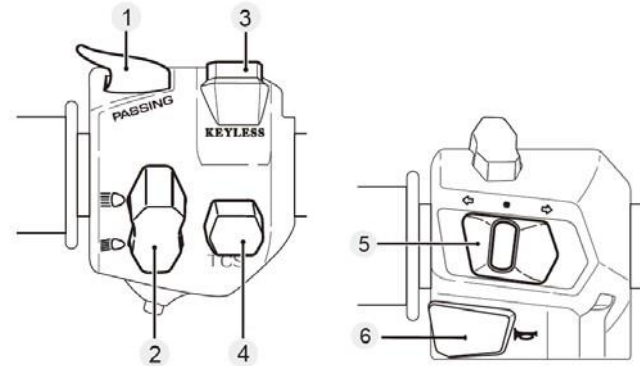

▲ ATTENTION

Semnalizarea nu se va elibera automat, trebuie repornita dupa utilizare. Daca uitati sa o reporniti, puteti cauza probleme de siguranta in trafic.

3.10. Prize de alimentare USB

Acest vehicul este dotat cu prize de alimentare USB Type-B ① și Type-C ② care ofera posibilitatea de a incarca telefonul mobil cu urmatoarele caracteristici de capacitate. Exista doua prize USB. Una se afla in compartimentul de depozitare din partea stanga, iar cealalta se afla in capacul central al ghidonului.

Element	Tensiune / Curent de iesire
Mod normal	5±0.5V / 3A
QC 3.0	3.6~5.0V / 3A
	5.2~9.0V / 2A
	9.2~12V / 1.5A
Mod PD	5.0V / 3A
	9.0V / 2A
	12V / 1.5A

■ **NOTE:** Daca curentul depaseste limita, alimentarea electrica va fi intrerupta pentru a proteja sistemul. Va rugam sa asteptati sa se raceasca inainte de a continua incarcarea.

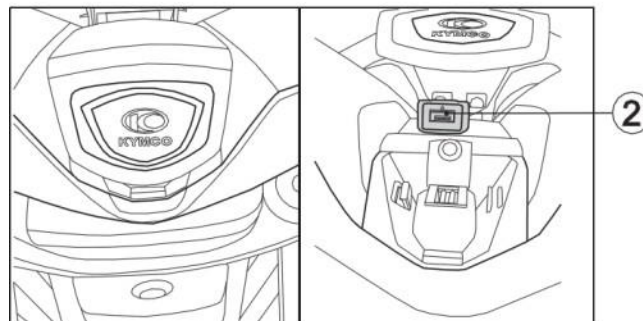
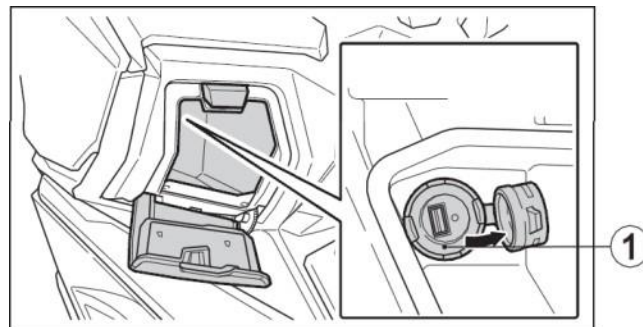

▲WARNING

- Pentru a evita electrocutarea sau scurtcircuitul, asigurati-va ca acoperiti capacul de protectie dupa utilizarea prizei USB.
- Pentru a preveni producerea unor accidente, parcati scuterul intr-o locatie sigura inainte de a utiliza priza USB.

▲CAUTION

- Doar pentru incarcarea telefoanelor mobile.
- Utilizarea altor aparate electronice poate provoca deteriorarea sistemului electric.
- Priza USB poate fi utilizata doar cand motorul este in functiune.
- Pentru a preveni descarcarea bateriei, nu incarcati un produs folosind priza USB fara a porni motorul.
- Pentru a preveni arderea sigurantei, nu incarcati un produs cu o putere mai mare de 10W; in cazul in care apare supraincalzirea, sistemul va intrerupe automat alimentarea cu energie.
- Dupa calatorie si inainte de a parasi scuterul, asigurati-va ca produsul este deconectat si capacul de protectie este pus la loc corespunzator.

- Acest produs poate prezenta semne usoare de incalzire in timpul functionarii, ceea ce este un fenomen normal.
- Pentru a preveni scaderea tensiunii bateriei, se recomanda utilizarea slotului de incarcare USB dupa pornirea motorului.
- Nu utilizati un cablu de incarcare multipla. Se pot produce suprasolicitari ce cauzeaza pericole in cazul utilizarii incarcarii prin intermediul adaptorilor 1-2 sau adaptorilor 1-multiplu.
- Pentru a preveni scurgerile de curent si pericolele, nu incercati sa demontati sau sa modificati slotul de incarcare USB.
- Pentru incarcare va rugam sa utilizati cabluri de incarcare originale. Daca utilizati un produs de marca diferita, exista sanse ca incarcarea sa nu se poata efectua in parametri normali.
- Cand apare un scurtcircuit (lumina oprita), acest lucru poate fi cauzat de umiditatea condensata in interiorul suportului de incarcare. In acest caz, scoateti si introduceti de mai multe ori cablul de incarcare USB pana cand umiditatea este complet indepartata.
- Nu utilizati acest port de incarcare pentru a incarca alte tipuri de dispozitive electronice, in afara de telefonul mobil si sursa acestuia.

3.11. Verificare/completare combustibil

Daca indicatorul de combustibil sczut de pe tabloul de bord incepe sa clipeasca, realimentati cu benzina fara plumb cat mai curand posibil.

3.11.1. Alimentarea cu combustibil

Pentru completa nivelul de combustibil, urmati acesti pasi:

1. Ridicati capacul de protectie al rezervorului.
2. Ridicati capacul ca pe un maner si rotiti-l in sens invers acelor de ceasornic pentru a il debloca.
3. Odata deblocat, ridicati capacul de pe alimentarea cu combustibil.
4. Pentru a instala capacul de alimentare cu combustibil, apasati-l inapoi in pozitie.
5. Rotiti capacul in sensul acelor de ceasornic pentru a-l bloca in pozitie.
6. Repozitionati si inchideti capacul de protectie.

3.11.2. Combustibil recomandat

Pentru a preveni deteriorarea bujiei si a convertorului catalitic utilizati benzina 95 fara plumb sau superioara.

Dupa alimentare, asigurati-va ca inchideti bine capacul rezervorului.

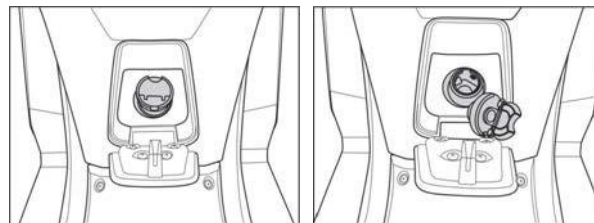

⚠ WARNING

- **NU fumati cand alimentati scuterul cu combustibil.**
- **Opriti motorul in timpul alimentarii.**
- **Pastrati scanteile sau materialele inflamabile departe de combustibil.**
- **Pentru a preveni riscul de incendiu cauzat de scurgerea combustibilului prin orificiul de alimentare, asigurati-va ca capacul rezervorului de combustibil este complet inchis dupa alimentare.**
- **Daca functioneaza cu un nivel insuficient de combustibil pentru o perioada indelungata, pompa de combustibil se poate deteriora.**

3.12. Sa

Pentru a debloca saua



Cu comutatorul principal in pozitia "ON" (motorul este pornit), apasa butonul si roteste-l in sens invers acelor de ceasornic, spre pozitia "OFF".

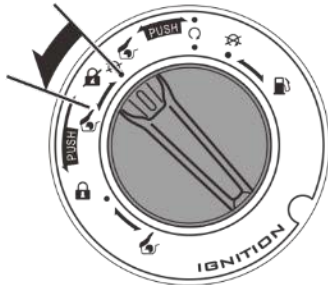

Cu comutatorul in pozitia "OFF" (motorul este oprit), apasa butonul si roteste-l in sens invers acelor de ceasornic, spre pozitia "ON".

Pentru a bloca saua

Coborati si apasati saua atat din partea dreapta cat si din stanga, acolo unde este sustinuta de o tija de ridicare si deasupra carligului de blocare.

- **NOTE:** Nu este recomandat sa apasati in partea din spate a seii deoarece nu exista carlige de blocare dedesubt, astfel ca seua poate sa nu fie fixata in mod sigur si poate fi furata mai usor.

Inainte de a porni, ridicati marginea seii pentru a va asigura ca este fixata corespunzator.

⚠ CAUTION

- Nu depozitati obiecte care pot impiedica inchiderea portbagajului; acest lucru va duce la o inchidere nesigura sau la incapacitatea de a deschide.
- Limita maxima de incarcare a portbagajului este de 10 kg.
- Inainte de a parasi vehiculul asigurati-va ca saua este bine inchisa.
- Caldura de la motor se va transfera intr-o oarecare masura in portbagaj, de aceea nu transportati in acesta materiale inflamabile, cu rezistenta scazuta la caldura sau alimente.
- Nu depozitati obiecte de valoare sau obiecte fragile in portbagaj.
- In timpul spalarii vehiculului, apa poate patrunde in portbagaj.

3.13. Lumina compartimentului central

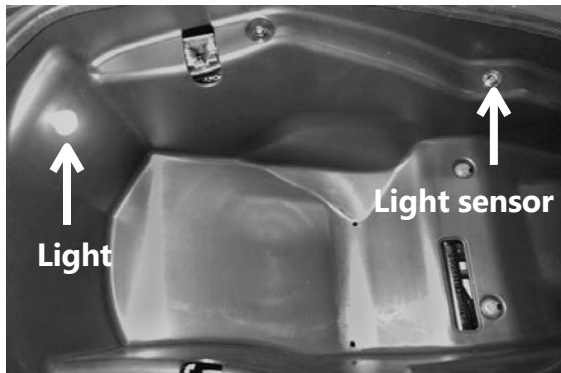

Lumina compartimentului central se va aprinde automat atunci cand saua este ridicata.

- **NOTE: Pentru a preveni descarcarea bateriei, lumina se va stinge automat daca saua este ridicata de mult timp, sau daca nu a fost inchisa corespunzator.**

3.14. Carlig casca

Pentru a utiliza carligul pentru casca, ridicati saua si agatati inelul de prindere al castii de suport, apoi inchideti saua in mod corect.

▲WARNING

Utilizati suportul pentru casca doar atunci cand scuterul este parcat. Nu calatoriti cu casca agatata de carlig.

3.15. Amortizor

Fiecare amortizor al scuterului dvs are 5 pozitii de ajustare a preincarcarii arcului, pentru diferite incarcaturi sau conditii de conducere. Utilizati o cheie cu gauri pentru a ajusta preincarcarea arcului amortizorului spate. Pozitia 1 este pentru incarcari usoare si conditii de drum netede. Pozitiile 3 pana la 5 cresc preincarcarea arcului pentru o suspensie spate mai rigida si pot fi utilizate atunci cand scuterul este foarte incarcat.



NOTE: Ajustati intotdeauna pozitia preincarcarii amortizorului in ordine (1-2-3-4-5 sau 5-4-3-2-1). Incercarea de a ajusta direct de la pozitia 1 la pozitia 5 sau de la pozitia 5 la pozitia 1 poate deteriora amortizorul.

NOTE: Pozitia standard a amortizorului este 3.

▲WARNING

Asigurati-va ca ajustati ambele amortizoare la aceleasi pozitii de preincarcare a arcului. O setare incorecta poate cauza manevrabilitate instabila si ar putea duce la un accident.

3.16. Cric lateral

Parcarea este doar una dintre functiile importante ale cricului lateral, acesta avand si o caracteristica importanta pentru siguranta. Aceasta caracteristica poate impiedica pornirea motorului atunci cand cricul lateral este coborat.

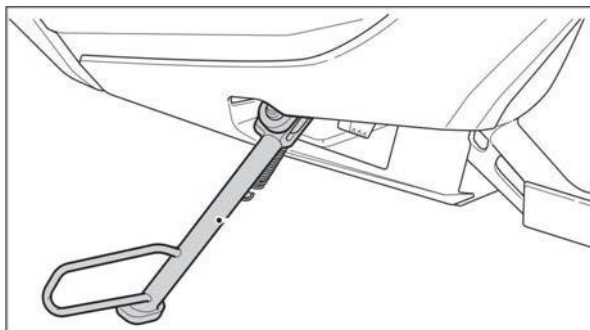

4. Verificari inainte de a conduce

Nu uita de aceste verificari inainte de a calatori.

Pentru a pastra scuterul intr-o stare de functionare sigura si eficienta, efectuati verificari, reparatii si intretineri periodice, conform Programului de intretinere.

Sistemul de control al emisiilor de gaze de esapament poate reduce generarea de poluanti in gazele de esapament ale scuterului dvs. Efectuati intretinerea conform kilometrajului sau a programului specificat, pentru a asigura conformitatea cu standardele de emisie a gazelor de esapament.

WARNING

- **Intretinerea necorespunzatoare a scuterului sau neefectuarea reparatiilor necesare inainte de a calatori poate duce la un accident in care puteti suferi rani grave sau chiar pierde viata.**
- **Efectuati intotdeauna o inspectie prealabila inainte de fiecare calatorie si remediatii orice probleme identificate.**
- **Daca nu sunteti familiarizat cu verificarea si intretinerea scuterului va rugam sa consultati un dealer KYMCO.**
- **Atingerea motorului in functiune cu parti ale corpului sau hainele dvs pot cauza raniri sau electrocutari. Va rugam sa opriti motorul in timpul efectuarii intretinerii scuterului.**
- **Pentru a preveni arsurile dupa utilizarea vehiculului, atingeti motorul, mufla, discul de frana, etrierul sau placuta de frana doar dupa ce acestea s-au racit.**
- **In timpul efectuarii intretinerii, nu rulati niciodata motorul intr-un spatiu inchis; din cauza emisiilor de gaze de esapament exista riscul de intoxicatie cu monoxid de carbon.**
- **Pentru a evita defectarea scuterului, nu efectuati niciodata intretinerea fara a primi inainte o instruire profesionala sau fara a dispune de instrumente speciale.**

4.1. Nivel ulei de motor

Înainte de a conduce scuterul, verificați nivelul uleiului de motor pentru a vă asigura că se încadrează în limitele recomandate și că nu există scurgeri. Uleiul de motor și filtrul de ulei trebuie înlocuite în mod regulat conform programului de întreținere.

■ **NOTE: Vezi CH 6.7 pentru mai multe detalii.**

4.1.1. Verificare/completare ulei de motor

1. Parchează scuterul pe o suprafață plană și ridică cricul principal. Activează comutatorul principal și porneste motorul, lasă-l să meargă timp de aprox 3 minute fără a folosi maneta de accelerație, apoi oprește motorul. Lasa să se odihnească încă un minut.
2. Trage joja de verificare a uleiului și șterge-o, apoi o reintroduci fără a înșuruba.
3. Verifica nivelul de ulei. Când acesta se apropie de limita inferioară, completează uleiul până la un nivel mediu.

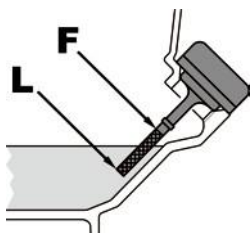

⚠ CAUTION

Motorul și toba de esapament sunt extrem de fierbinti. În timp ce verifici nivelul uleiului, fii atent pentru a evita arsurile.

Specificatii recomandate pentru uleiul de motor

Ulei de motor recomandat: SAE 5W/50#

API: SL/CD sau superior

Prima schimbare de ulei: 1,000 km. A doua schimbare: 5,000 km. Schimbări ulterioare la fiecare 5,000 km.

⚠ WARNING

Există multe tipuri de ulei de calitate inferioară pe piață, care pot provoca defecțiuni ale motorului dacă sunt utilizate greșit.

⚠ CAUTION

- Un vehicul aflat în poziție înclinată poate duce la o estimare defectuoasă a nivelului de ulei.
- Dacă uleiul este verificat sau înlocuit imediat după oprirea motorului, aveți grijă în mod special să evitați arsurile.

4.2. Verificare/Completare combustibil

Atunci cand Indicatorul de combustibil de pe panoul de bord se apropie de ultimul segment (aproape de E) realimentati cu combustibil cat mai curand posibil.

Realimentati cu benzina 95 fara plumb cat mai curand posibil.

⚠ WARNING

- **NU fumati cand alimentati scuterul cu combustibil.**
- **Opriti motorul in timpul alimentarii.**
- **La alimentarea cu combustibil, mentineti nivelul de combustibil sub placa de baza, in caz contrar combustibilul se va revarsa.**
- **La fiecare 10.000 km se recomanda adaugarea in combustibil a lichidului pentru curatarea duzei de injectie "Kymco Nozzle Cleaner".**
- **Atunci cand rezervorul de combustibil este gol evitati functionarea pompei de combustibil pentru o perioada prelungita de timp, deoarece aceasta poate afecta durata normala de functionare a acesteia.**

4.3. Verificare ghidon

- Verificati daca este slabita miscand in sus si in jos, inainte si inapoi, la stanga si la dreapta.
- Verificati daca ghidonul este prea strans.
- Verificati ghidonul pentru orice lovire.
- Daca descoperiti orice anomalie, vizitati un dealer KYMCO sau mergeti la un service pentru reparatie.

4.4. Frane

- Verificati functionarea sistemului de franare, inclusiv levierul de frana, pistonul etc.
- Verificati nivelul de lichid de frana din cele doua rezervoare.
- Verificati uzura placutelor de frana.
- **NOTE: Vezi CH 6.15 pentru detalii.**

4.5. Verificare anvelope / roti

- Verificati presiunea si ajustati, daca este necesar.
- Inlocuieste anvelopa daca prezinta o fisura sau daca limita de adancime a canelurilor este atinsa.
- Verificati rotile pentru deformari si echilibrare.
- **NOTE: Vezi CH 6.16 pentru detalii.**

4.6. Verificare cric lateral

Realizati urmatoarea inspectie a cricului lateral pentru verificarea functiei de blocare motor.

1. Pozitionati vehiculul pe sol nivelat folosind cricul central
 2. Ridicati cricul lateral si porniti motorul.
 3. Coborati cricul lateral. Motorul ar trebui sa se opreasca in acest moment.
- **NOTE: Daca sistemul cricului lateral nu functioneaza conform descrierii, contactati dealerul KYMCO pentru service.**

4.7. Verificare system iluminare

4.7.1. Lumina la franare

1. Porniti comutatorul principal.
2. Trageti apoi manetele de frana fata si spate si verificati daca lumina la franare functioneaza.
3. Verificati lentila pentru pete sau fisuri.

4.7.2. Stopuri

1. Porniti comutatorul principal.
2. Verificati daca stopul se aprinde.
3. Verificati existenta unor pete sau fisuri.

4.7.3. Faruri

1. Porniti comutatorul principal.
2. Verificati daca farurile se aprind.
3. Verificati existenta unor pete sau fisuri.
4. Verificati alinierea corecta a farurilor si reglati-o, daca este necesar.

4.7.4. Semnalizatoare

1. Porniti comutatorul principal.
2. Operati butonul semnalizatoarelor pentru a verifica daca ambele functioneaza.
3. Verificati lentilele pentru pete sau fisuri.

CAUTION

Atunci cand conduceti sau parcati vehiculul in medii umede (de ex, intr-o zi ploioasa sau in timpul spalarii vehiculului), din cauza diferentelor de temperatura dintre interior si exterior poate

aparea temporar o formare de ceata in interiorul tabloului de bord sau al farurilor; acest lucru nu reprezinta o problema de calitate a acestora. Cu toate acestea, daca apare o cantitate mare de picaturi sau acumulare de apa in interiorul panoului de bord, va rugam sa consultati un dealer KYMCO service.

4.8. Verificare amortizoare fata/spate

Exercitati o greutate asupra ghidonului si a seii si miscati vehiculul in sus si in jos pentru a verifica daca amortizoarele actioneaza in mod normal.

4.9. Alte verificari

- **Verificati Tabloul de Bord pentru un afisaj normal.**
- **Verificati daca claxonul functioneaza normal.**

Porniti comutatorul principal si apoi apasati butonul Horn.

- **Verificati daca oglinda retrovizoare este pozitionata corect.**

Asezati-va pe sa si verificati imaginea din oglinda retrovizoare; verificati daca exista vreo fisura sau urma pe aceasta. Pentru siguranta, un cuplu de strangere specific a fost stabilit prin lege intre 1.02-1.428 Kgf-m. Prin urmare, atunci cand fixati oglinda retrovizoare pe vehicul, aceasta nu trebuie sa fie total rigida (insa nici extraordinar de flexibila).

- **Verificati placuta de inmatriculare pentru orice pata sau deteriorare.**

Verificati placuta de inmatriculare pentru orice deteriorare, fixati-o.

- **Verificati daca emisia gazelor de esapament este in parametri normali.**

Verificati daca teava de esapament este corect fixata sau produce zgomot.

- **Altele, verificati daca au mai existat si alte anomalii in trecut**

5. OPERARE

5.1. Perioada de rodaj

Perioada de rodaj a unui motor nou este de 1000km; in aceasta perioada, pastreaza viteza sub 80 km/h.

Evita accelerarea brusca.

5.1.1. Variati viteza motorului

Viteza motorului trebuie variata si nu trebuie mentinuta constant pentru o perioada lunga de timp, de asemenea, este interzisa supraincarea in timpul perioadei de rodaj.

5.1.2. Evitati viteza redusa constanta

Operarea motorului la o viteza constanta si scazuta, chiar si cu o incarcatura usoara, poate cauza probleme de adaptare la miscare. Asigurati-va ca porniti motorul cu delicatete in timpul perioadei de rodaj.

5.1.3. Evitati accelerarea la maxim

Operarea motorului la viteze ridicate poate cauza probleme de lubrifiere a pieselor in miscare. Asigurati-va ca va mentineti in intervalul de viteza limitat in timpul perioadei de rodaj.

WARNING

O perioada de rodaj de minim 1000 km (600 mile) este foarte importanta pentru asigurarea functionarii optime a vehiculului in viitor.

WARNING

Conducerea la viteze mari in perioada de rodaj poate duce la uzura pieselor motorului.

5.2. Pornirea motorului

Respectati intotdeauna procedura corecta de pornire descrisa aici si in paginile urmatoare.

▲ WARNING

Gazele de esapament contin monoxid de carbon, care este daunator sanatatii; evitati pornirea vehiculului in spatii inguste sau slab ventilate.

▲ ATTENTION

- **Atunci cand butonul de oprire a motorului este apasat, alimentarea principala este intrerupta, astfel incat motorul nu va putea fi activat tragand maneta de frana si apasand butonul de pornire**
- **Comutatorul de oprire a motorului este destinat doar pentru oprirea temporara a motorului.**

1. Asezati scuterul pe cricul central si retrageti cricul lateral.
2. Deblocati sistemul KEYLESS
3. Rotiti comutatorul principal in pozitia ON.
4. Asigurati-va ca acceleratia este complet blocata.
5. Asigurati-va ca cricul lateral este ridicat.
6. Asigurati-va ca butonul de oprire motor este in pozitia Run.

7. Strangeti maneta franei fata sau spate pentru a conecta alimentarea electrica in vederea pornirii motorului.

■ **NOTE: Pornirea electrica functioneaza doar daca puneti presiune pe maneta de frana stanga (spate) sau dreapta (fata).**

8. Cu acceleratia oprita, apasati butonul de pornire. Cand motorul a pornit, ridicati degetul de pe butonul Start.
9. Dupa pornirea motorului permiteti o scurta perioada pentru a se incalzi (aproximativ 1-2 min); in zonele montane si reci, prelungiti incalzirea (aproximativ 3-5 minute) pentru a usura functionarea motorului si a permite o calatorie fara probleme.

▲ CAUTION

- **Functionarea motorului scuterului cu o presiune insuficienta a uleiului poate dauna acestuia.**
- **Cand motorul a pornit, nu mai mentineti apasat butonul Start.**
- **Pentru a preveni deteriorarea motorului, nu apasati butonul mai mult de cinci secunde consecutiv pentru a il porni. Daca scuterul nu porneste imediat, verificati nivelul de combustibil si starea bateriei si lasati motorul sa se raceasca inainte de a incerca sa il porniti din nou.**
- **Nu apasati butonul Start atunci cand motorul functioneaza, veti evita deteriorarea pieselor acestuia.**

⚠ WARNING

Gazele de esapament contin monoxid de carbon, care este daunator sanatatii; evitati pornirea vehiculului in spatii inguste sau slab ventilate.

5.2.1. Reducerea consumului de combustibil

Obiceiurile corecte de pilotaj pot reduce consumul de combustibil al scuterului. Consultati urmatoarele metode:

- Evitati accelerarea scuterului la o turatie mare.
- Evitati rulara motorului la turatie mare atunci cand nu este incarcat.
- In cazul unei asteptari prelungite la semafor, a unui blocaj de circulatie sau a blocarii temporare a trecerii peste un drum feroviar, opriti motorul in timp ce asteptati.

5.3. Metoda corecta de conducere

Mentineti maneta franei spate in stare de franare si impingeti vehiculul inainte, cricul central va aparea automat.

⚠ WARNING

- Pastrati turatia motorului departe de zona rosie.
- Dupa pornirea motorului, nu cresteti turatia motorului daca vehiculul nu este in deplasare, pentru a evita situatii periculoase.

Daca va urcati din partea stanga, stati drept; tineti piciorul stang pe sol pentru a preveni rasturnarea; ajustati oglinda retrovizoare la un unghi potrivit.

⚠ WARNING

Inainte de incepe deplasarea, mentineti maneta franei spate in stare de franare. **NU** cresteti turatia motorului in mod arbitrar.

Eliberati manetele de frana fata si spate

⚠ WARNING

Dupa ce ai eliberat frana, nu roti maneta de acceleratie aleatoriu, altfel vehiculul ar putea porni cu viteza intr-un mod periculos.

Viteza poate fi controlata prin ajustarea manetei de acceleratiei. Viteza creste.

Cresteti treptat combustibilul (accelerati)

Cand porniti sau conduceti pe o panta, intoarceti incet maneta de acceleratie pentru a creste caili putere.

Viteza scade cand reveniti la pozitia initiala

Fiti atent cand manevrati maneta de acceleratie.

⚠ ATTENTION

- Pentru prelungirea duratei de viata a motorului, nu accelerati brusc atunci cand vehiculul nu este incalzit inca.
- Nu rotiti rapid maneta de acceleratie, altfel vehiculul poate porni in viteza.

5.3.1. Metoda corecta de conducere

Inainte de a conduce, porniti semnalizatorul, verificati conditiile de trafic in ambele directii, rotiti incet maneta de acceleratie pentru a porni.

5.4. Franare

1. Inainte de a utiliza frana, eliberati maneta de acceleratie pana la inchidere completa.
2. Apuca ambele manete de frana (fata si spate) in acelasi timp si apasa treptat pentru a activa frana.

⚠ WARNING

- Franarea pe un drum umed sau nisipos necesita o distanta de franare mai mare si este mai dificila.
- Incetineste in timp ce conduci pe drumuri de munte; va fi mai dificil sa franezi in panta si, de asemenea, mai periculos.

5.4.1. Nu franati si nu faceti viraje bruste.

Franarea si virajul bruscat sunt cauzele unor derapaje laterale extrem de periculoase sau ale rasturnarilor.

⚠ WARNING

- Evitati franarea fortata sau de urgenta, in special atunci cand vehiculul se inclina intr-o parte, altfel riscati deraparea sau rasturnarea scuterului.
- Luati precautii suplimentare atunci cand conduceti in zilele ploioase

Suprafetele carosabile in zilele ploioase sunt diferite de cele din zilele insorite; distanta de franare va fi mai mare, deci va trebui sa reduceti viteza si sa luati masuri avansate de precautie la franare.

Cand conduceti pe panta descendenta, readuceti maneta de acceleratie la pozitia inchis si actionati frana intermitent pentru a incetini.

⚠ WARNING

Suprafetele umede de drum, precum si trecerile de cale ferata, sinele de tramvai, capacele canalizarilor si placile metalice care acopera zonele de constructie sunt foarte alunecoase; incetineste si fii foarte atent cand le traversezi.

5.5. Parcare

5.5.1. Metoda corecta de parcare

Cand te apropii de locul de parcare:

- Porneste semnalizatoarele si fii atent la vehiculele din spatele tau in timp ce te deplasezi incet catre marginea drumului.
- Intoarce maneta de acceleratie la pozitia initiala si aplica franele fata si spate in avans; astfel se va activa lumina de frana pentru a avertiza vehiculele din spatele tau.

La oprirea completa a vehiculului

Opriti semnalizatorul, setati comutatorul principal KEYLESS la pozitia OFF.

▲ WARNING

Nu opriți niciodată comutatorul principal KEYLESS în timp ce de scuterul este în mișcare; oprirea completă a sistemului electric poate produce accidente; operează-l doar după oprirea vehiculului.

▲ CAUTION

Când vehiculul este parcat, asigurați-vă că sistemul KEYLESS este oprit; altfel, s-ar putea produce descărcarea bateriei.

5.5.2. Parcarea scuterului

- Stand pe partea stanga pe o suprafata plana, trebuie sa ridici cricul central.
- Ridica cricul central pe o suprafata plana care nu impiedica circulatia.
- Ridicarea cricului central pe o suprafata neuniforma poate duce la rasturnarea vehiculului.
- Tine ghidonul cu mana stanga si tine-l drept; in timp ce apesi cu piciorul drept pe cricul central, apuca manerul din spatele seii cu mana dreapta si trage puternic in sus.
- Pentru a preveni un eventual furt, blocheaza ghidonul si opreste sistemul KEYLESS dupa ce ai parcat.

5.6. Rasturnarea vehiculului

Pentru a reporni un vehicul rasturnat cu motorul oprit, trebuie sa opresti si sa repornesti comutatorul principal KEYLESS inainte de a reporni motorul.

▲ WARNING

Pentru a preveni un potential pericol de incendiu cauzat de scurgerea benzinei la vehiculele rasturnate, motorul se va opri automat atunci cand vehiculul se inclina mai mult de 65°.

6. MENTENANTA

Importanta intretinerii scuterului

Pentru a pastra scuterul intr-o stare de functionare sigura si eficienta, efectuati verificari, reparatii si intretineri periodice, conform Programului de Intretinere.

Pentru a va ajuta sa va ingrijiti corespunzator scuterul, in acest Manual de Utilizare am inclus un Program de intretinere cu ajutorul caruia vehiculul dvs va beneficia de serviciile necesare la intervalele corespunzatoare.

Aceste instructiuni se bazeaza pe presupunerea ca scuterul dvs va fi utilizat exclusiv in scopul pentru care a fost proiectat. Conducerea sustinuta la viteze ridicate sau in conditii de umiditate sau praf neobisnuit de intense va necesita servicii mai frecvente decat cele specificate in programul de intretinere. Consultati dealerul KYMCO pentru recomandari aplicabile nevoilor si utilizarii dumneavoastra individuale.

- **NOTE: Urmariti intotdeauna recomandarile si programele de inspectie si intretinere din acest Manual al Proprietarului.**

WARNING

Daca scuterul se rastoarna sau este implicat intr-un accident, asigurati-va ca dealerul dvs. KYMCO inspecteaza toate piesele importante, chiar daca ati reusit sa faceti unele reparatii.

Neglijarea intretinerii corecte a acestui scuter sau ne-corectarea unei probleme inainte de a conduce poate duce la producerea unui accident in care puteti suferi rani grave sau puteti fi ucis.

WARNING

Când efectuați întreținerea scuterului, este posibil să fie necesar să porniți motorul.

Pornirea motorului scuterului în interior sau într-un garaj poate fi periculoasă. Gazele de eșapament conțin monoxid de carbon, un gaz incolor și inodor, care poate provoca moartea sau răni grave. Porniți motorul doar acolo unde există o ventilație adecvată, de preferat în aer liber.

6.1. Program de Intretinere

Efectuati inspectia premergatoare fiecarui interval de intretinere planificat. Acest interval ar trebui sa fie determinat in functie de citirea kilometrajului sau de numarul de luni, in functie de cea dintre ele survine mai intai.

I: INSPECTIE SI CURATARE, LUBRIFIERE, REMEDIERE SAU INLOCUIRE, DUPA CAZ

C: CURATARE

R: INLOCUIRE

A: AJUSTARE

L: LUBRIFIERE

D: DIAGNOSTICARE

Programul de intretinere de pe urmatoarele doua pagini contine toti pasii necesari pentru a mentine scuterul intr-o stare optima de functionare. Lucrarile de intretinere trebuie efectuate conform standardelor si specificatiilor KYMCO de catre tehnicieni instruiti corespunzator si echipati adecvat. Dealerul tau KYMCO indeplineste toate aceste cerinte.

* Service-ul se efectueaza de catre dealerul KYMCO, cu exceptia cazului in care aveti sculele potrivite, datele de service si aveti competente tehnice.

* * Pentru siguranta, recomandam ca verificarile si reparatiile sa fie facute doar de catre dealerul KYMCO. Dupa fiecare serviciu de intretinere periodica finalizat, KYMCO recomanda ca dealerul sa efectueze un test de conducere pe sosea pentru scuterul dumneavoastra.

■ NOTE:

1. Pentru kilometraje mai mari, repetati intervalul de service ilustrat aici.
2. Efectuati service mai frecvent pentru deplasari pe termen lung in zone neobisnuit de umede sau cu praf dens.
3. Efectuati service mai frecvent pentru deplasari pe termen lung in conditii de ploaie sau cu accelerare completa.

Articol		Frecventa		Oricare apare prima		Citirea Odometrului					
				*1000km	*1000mi	1	5	10	15	20	25
		Luna	1	6	12	18	24	30	36		
*	Filtru de aer				R	R	R	R	R	R	
	Bujii				I	R	I	R	I	R	
*	Joc al acceleratiei				I	I	I	I	I	I	
*	Curatare valve				I	I	I	I	I	I	
*	Inspectia furtunului					I		I		I	
	Ventilatia ambreiajului				C	C	C	C	C	C	
*	Ulei de motor				R	R	R	R	R	R	
*	Ecran ulei de motor					C	C	C	C	C	
*	Filtru ulei de motor				R	R	R	R	R	R	
*	Viteza relanti motor						I		I		
*	Ulei de transmisie				R	R	R	R	R	R	
*	Curea de transmisie					I	I	I	R	I	

Articol \ Frecventa		Oricare apare prima	Citirea Odometrului						
		*1000km	1	5	10	15	20	25	30
		*1000mi	0.6	3	6	9	12	15	18
		Luna	1	6	12	18	24	30	36
**	Uzura ambreiajului			I		I		I	
	Lichid de frane		I	R	I	R	I	R	
	Uzura placute de frane		I	I	I	I	I	I	
	Sistem de franare		I	I	I	I	I	I	
*	Lumina la franare		I	I	I	I	I	I	
**	Rulmenti de directie		I	I	I	I	I	I	
*	Reglare faruri		I	I	I	I	I	I	
*	Piulite, suruburi, elemente de fixare		I	I	I	I	I	I	
**	Roti, anvelope		I	I	I	I	I	I	
**	Lichid de racire		I	R	I	R	I	R	
**	Injector		D	C	D	C	D	C	
	Bucsi cauciuc motor			I		I		R	

6.2. Baterie

Acest vehicul utilizeaza o baterie care nu necesita intretinere. Nu este necesara completarea de lichid acumulator sau apa distilata.

- **NOTE: Daca bateria pare slabita si/sau apar scurgeri de electrolit (cauzand dificultati la pornire sau alte probleme electrice), contactati imediat dealerul.**

⚠ CAUTION

Bateria nu necesita intretinere si poate fi deteriorata permanent daca banda de protectie a capacului este indepartata

⚠ WARNING

Electrolitii sunt toxici si periculosi deoarece contin acid sulfuric, care provoaca arsuri grave. Evitati orice contact cu pielea, ochii sau imbracamintea si protejati intotdeauna ochii atunci cand lucrati in apropierea bateriilor. In caz de contact, LUATI URMATOARELE MASURI.

- La contact extern: Clatiti cu multa apa.
- In caz de ingestie: Beti cantitati mari de apa sau lapte si apelati imediat un medic.
- La contactul cu ochii: Clatiti cu apa timp de 15 minute si solicitati imediat asistenta medicala.

Bateriile produc gaz inflamabil de hidrogen. Prin urmare, tineti orice forma de foc, tigari aprinse, etc. departe de baterie si asigurati o ventilatie adecvata atunci cand o incarcati intr-un spatiu inchis.

⚠ ATTENTION

NU LASATI BATERIA LA INDEMANA COPIILOR.

6.2.1. Verificarea tensiunii bateriei

Atunci cand este verificata cu ajutorul unui voltmetru, tensiunea bateriei trebuie sa depaseasca 12V.

Daca tensiunea este prea mica, scoateti bateria si reincarcati-o complet.

⚠ CAUTION

- Nu indepartati capacul dupa umplerea cu electrolit.
- Atunci cand vehiculul nu este condus pentru o lunga perioada de timp bateria tinde sa se auto-descarce si sa isi piarda din putere. Scoateti bateria si reincarcati-o complet; apoi depozitati-o intr-un loc racoros si bine ventilat.
- Daca pe panoul de bord este afisata o tensiune scazuta a bateriei, scoateti bateria si o reincarcati complet, sau vizitati sediul KYMCO pentru service.
- Daca bateria este depozitata mai mult de 2 luni, aceasta trebuie verificata lunar si reincarcata, daca este necesar.
- Cand reutilizati o baterie care a fost depozitata anterior, reincarcati-o complet inainte de a o instala.

6.2.2. Curatarea bornei bateriei

Pentru curatarea bornei bateriei, scoateti mai intai suruburile de fixare a bateriei. Daca borna bateriei este corodata, scoateti bateria pentru a o curata. Dupa curatare, aplicati un strat subtire de vaselina pe borna bateriei inainte de a o reinstala.

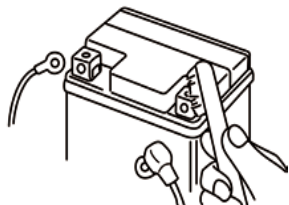

▲ CAUTION

- **A se pastra departe de foc atunci cand scoateti/instalati o baterie.**
- **Pentru a o scoate, setati in primul rand comutatorul principal KEYLESS la pozitia OFF. Apoi indepartati cablul negativ (-), urmat de cel pozitiv (+). Cand reinstalati, conectati intai cablul pozitiv, apoi cel negativ.**
- **Daca exista, strangeti complet piulitele slabite de pe borna bateriei.**

6.2.3. Precautii la utilizarea bateriei

- Nu scoateti cablul de alimentare atunci cand comutatorul principal este in pornit.
- Depozitati bateriile in locuri unde copiii nu pot avea acces.

- Electrolitii bateriilor contin acid sulfuric, prin urmare este toxic si periculos; in caz de neglijenta pot aparea arsuri; evitati intrarea in contact cu pielea, ochii sau imbracamintea. Atunci cand lucrati cu bateria purtati ochelari de protectie. In urmatoarele situatii, luati masuri de prim ajutor:

- Contactul cu pielea: Clatiti cu o cantitate mare de apa curata.
- Ingestie: Beti o cantitate mare de apa sau lapte si solicitati imediat asistenta medicala.
- Contactul cu ochii: Clatiti cu apa curata timp de 15 minute si solicitati imediat asistenta medicala.

- Bateria poate genera hidrogen exploziv, ea trebuie pastrata departe de orice sursa de incendiu (de ex, scanteie, flacara sau tigara aprinsa). Daca bateria este incarcata intr-o camera inchisa asigurati o ventilatie suficienta.

- Bateria se afla sub parbriz. Scoateti protectia parbrizului si capacul frontal al tabloului de bord, dezvaluind bateria. Pentru reincarcarea bateriei: Cand puterea bateriei este pe cale sa se epuizeze, mergeti imediat la un service KYMCO pentru reincarcare. Retineti ca, cu cat dispozitivele au mai multe optiuni instalate pe scuter, cu atat mai repede se epuizeaza puterea bateriei.

- Cuplu de strangere: 0.1~0.2kgf-m (nu depasiti 0.6kgf-m).
- Strangeti suruburile folosind o unealta de intretinere; nu le strangeti excesiv, altfel se pot rupe si cablul se poate slabi, ceea ce poate duce la un accident.
- După instalare, verificați ca șuruburile să fie bine strânse și ca firele să nu intre în contact cu șasiul, pentru a evita orice pericol.

6.3. Sigurante

Atunci cand apar frecvent defecte la sigurante, de obicei indica un scurtcircuit sau o suprasarcina in sistemul electric.

1. Dezactivati comutatorul principal si verificati daca exista sigurante arse.
2. Inlocuiti doar cu o siguranta de capacitate specificata.
3. Inainte de a o inlocui, identificati cauza arderii sigurantei.

▲WARNING

- **Inlocuiti dispozitivele electrice doar cu unele cu rating specificat. Daca se utilizeaza un siguranta neadecvata, aceasta poate fi usor arsa sau bateria nu se va putea incarca corespunzator.**
- **Daca noua siguranta se arde in timp scurt, consultati dealerul KYMCO de urgenta.**

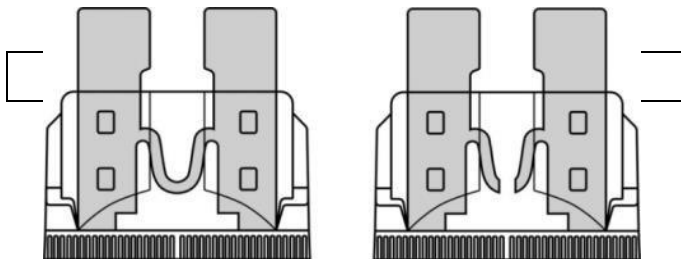

6.3.1. Lista sigurante

Toate sigurantele functionale sunt amplasate in cutia de sigurante, pe partea din spate a capacului acesteia exista un autocolant. Siguranta trebuie inserata conform indicatiilor de pe autocolant.

Siguranta A-15A : USB, Afisas, Pornire, Lumina

Siguranta B-10A : ABS, Ventilator motor, Aprindere

Siguranta C-10A : ABS ECU

Siguranta D-30A : Încărcare, ECU, Bobină de aprindere, Componente Fi

Siguranta E-5A : Lumina portbagaj, Ceas, Diagnosticare

Siguranta F-15A : ABS Motor

Siguranta F-5A : Învățare (Introduceți această siguranță în timpul procedurii de învățare)

▲CAUTION

- **Inlocuiti dispozitivele electrice (lumini, instrumente de bord) doar cu unele cu rating specificat.**
- **Daca se utilizeaza un siguranta neadecvata, aceasta poate fi usor arsa sau bateria nu se va putea incarca corespunzator.**
- **Evitati jeturile frontale puternice de apa atunci cand spalati scuterul.**

6.4. Element filtru de aer

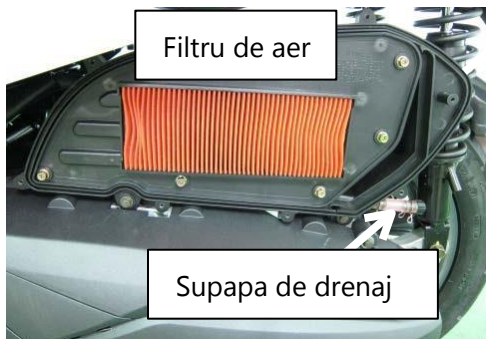

Inlocuiti filtrul de aer conform programului de intretinere regulata. Daca vehiculul este utilizat adesea in medii cu praf sau zone umede, verificati-l si inlocuiti-l mai frecvent.

- **NOTE: Daca vehiculul este utilizat adesea in medii cu praf sau zone umede, verificati-l mai frecvent.**

⚠ CAUTION

Utilizarea unui element de filtru de aer nepotrivit KYMCO sau a unui element de filtru de aer non-KYMCO care nu este de calitate echivalenta poate cauza uzura prematura a motorului sau probleme de performanta.

Precautii la inlocuirea Elementului:

- Asigurati-va ca filtrul este pozitionat corect in carcasa.
- Nu porniti motorul atunci cand filtrul nu este fixat, altfel aerul murdar poate intra in motor si poate provoca uzuri anormale.
- Nu udati filtrul de aer atunci cand spalati scuterul, altfel pornirea motorului poate deveni dificila.

⚠ CAUTION

- **Filtrul de aer este fabricat din hartie. Verificati la fiecare 2,000 km si inlocuiti daca este necesar.**
- **Inlocuiti elementul filtrului de aer la fiecare 5,000km.**
- **Inlocuiti filtrul mai des daca folositi des scuterul:**
 - In zile ploioase
 - Pe drumuri prafuite

6.5. Supapa de drenaj a emisiilor de ulei

Filtrul de aer are o supapa destinata drenarii lichidului de ulei condensat din carter.

Cand lichidul s-a acumulat intr-o cantitate suficienta in tubul transparent de drenaj, scoateti dopul, drenati lichidul intr-un recipient, apoi reinstalati in locul potrivit.

- **NOTE: Drenati frecvent daca calatoriti des pe ploaie, la acceleratie completa sau vehiculul a fost rasturnat. Respectati regulile privind scoaterea uleiului.**

6.6. Filtrul sistemului de transmisie CVT

Acumularea excesiva de praf in sistemul de transmisie CVT poate duce la functionarea necorespunzatoare a vehiculului; curatati si inlocuiti in mod regulat filtrul sistemului de transmisie.

Curatati filtrul in mod regulat, asa cum se specifica in programul de intretinere; inlocuiti sau curatati filtrul la fiecare 5000 km.

6.6.1. Metoda de inlocuire a filtrului

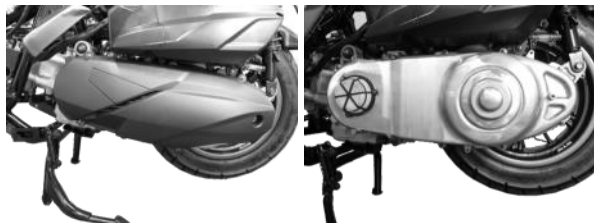

1. Scoate suruburile de fixare ale placii laterale din stanga.

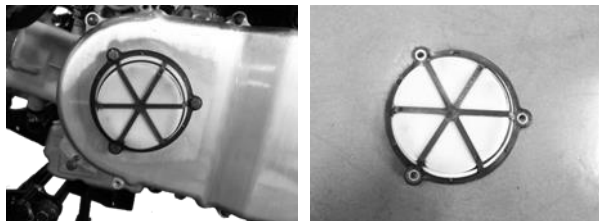

2. Scoate cele 3 surburi de fixare ale filtrului.
3. Inlocuieste filtrul.

6.6.2. Metoda de inchidere

Functioneaza in ordine inversa fata de cea de inlocuire.

6.6.3. Curatare

1. Scoate suruburile de fixare ale placii laterale din stanga.
2. Scoate cele 3 surburi de fixare ale filtrului.
3. Curatati corpul de filtrare din lana, precum si murdaria acumulata in capacul carterului cu jet de aer.

CAUTION

Verificati filtrul la fiecare 5000 km, inlocuiti sau curatati daca este necesar.

6.7. Ulei de motor

6.7.1. Ulei de motor recomandat

Utilizati un ulei de motor de calitate superioara pentru motoare cu 4 timpi pentru a asigura o durata de viata mai lunga a scuterului dumneavoastra. Utilizati doar uleiuri care au clasificarea SJ sau superioara conform clasificarii API.

Densitate ulei de motor: SAE 5W-50#

Clasa API SL/CD sau superior

Daca aceste specificatii nu sunt disponibile, selectati un ulei de motor alternativ conform tabelului prezentat mai jos.

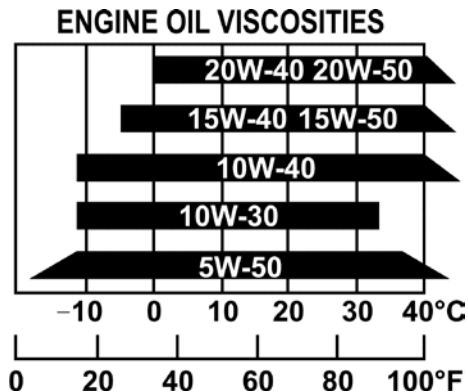

6.7.2. Inspectarea nivelului uleiului de motor

Verificati nivelul de ulei al motorului inainte de a conduce scuterul. Nivelul trebuie sa fie mentinut intre marcajele superioare si inferioare de pe joja de masurare a nivelului de ulei.

1. Porniti motorul si lasati-l sa functioneze in relanti cateva minute.

CAUTION

Functionarea motorului cu o presiune insuficienta a uleiului poate cauza deteriorarea grava a motorului.

2. Opriti motorul si fixati scuterul cu ajutorul cricului principal, pe o suprafata plana.

CAUTION

- Un vehicul inclinat poate cauza verificarea incorecta a nivelului de ulei.
- Daca verificati sau inlocuiti uleiul imediat dupa oprirea motorului, fiti deosebit de atenti pentru a evita arsurile.

3. După câteva minute, trageți joja de verificare a nivelului de ulei, apoi scoateți șurubul de scurgere și eliminați tot uleiul.
4. Completați cu ulei nou. Capacitatea de umplere trebuie să se situeze între nivelul inferior și cel superior al jojei de verificare.

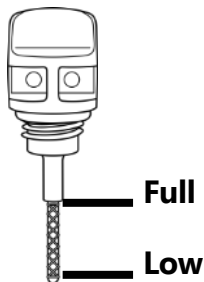

Dacă este necesar, adăugați uleiul specificat astfel încât nivelul să atingă marcajul superior al jojei. Nu umpleți prea mult.

Insurubați complet joja nivelului de ulei. Verificați dacă există scurgeri de ulei.

⚠ WARNING

Motorul și componentele conexe pot deveni foarte fierbinti. Fiti atenți atunci când verificați nivelul de ulei pentru a nu va arde. Dacă este necesar, lăsați motorul și sistemul de evacuare să se răcească înainte de a lucra.

Inlocuirea uleiului de motor

Calitatea uleiului de motor este principalul factor care influențează longevitatea motorului. Schimbați uleiul de motor al scuterului conform programului de întreținere specificat.

- **NOTE: Schimbați uleiul motorului când acesta se afla la temperatura normală de funcționare, iar scuterul este așezat pe cricul central pentru a asigura o scurgere completă și rapidă.**

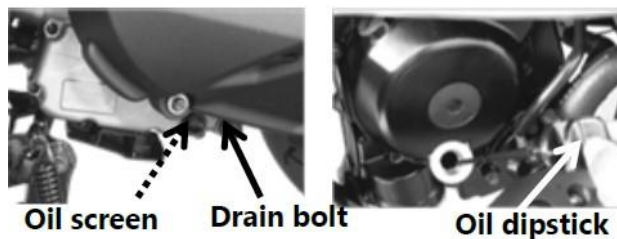

1. Trageți joja de verificare a nivelului de ulei.
2. Plasati un recipient adecvat (tava de scurgere) sub carterul de ambreiaj stang.

⚠ WARNING

- Nu amestecați uleiuri de diferite mărci, clase sau de calitate scăzută; acestea pot provoca defecțiuni ale motorului.
- Pentru înlocuirea uleiului cu specificațiile recomandate, mergeți la dealerul de la care ați achiziționat vehiculul.

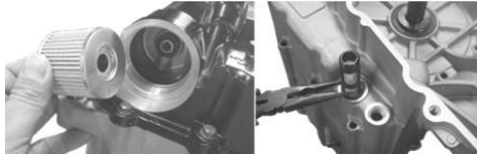

3. Indepartati surubul de scurgere si scoateti tot uleiul.

■ **NOTE: Curatati ecranul de ulei dupa ce ati scos uleiul.**

4. Insurubati la loc surubul de scurgere si strangeti-l la valoarea specificata.

Cuplu de strangere surub de scurgere

	2.0~3.0 kgf-m (19.6~29.4 N-m, 14.5~21.7 lbf-ft)
--	---

5. Aduagati ulei nou respectand limitele de mai jos.

Ulei motor	Capacitate maxima	1.5 L
	Capacitate schimb	1.3 L

■ **NOTE: Limitele dupa scoaterea lichidului.**

6. Porniti motorul si lasati-l in relanti 2 - 3 minute. Opriti motorul si verificati nivelul de ulei folosind joja de masurare atunci cand scuterul este asezat pe cricul central, pe o suprafata plana.

7. Reglati nivelul de ulei dupa cum este necesar (astfel incat nivelul sa atinga marcajul superior).

Scoateti joja si verificati sa nu existe scurgeri.

CAUTION

- Se recomanda utilizarea uleiului original sau de calitate similara pentru motoare in 4 timpi.
- Daca vehicul este folosit rar, iar limita de 5.000 km nu se atinge in interval de 6 luni, recomandam schimbarea uleiului, deoarece calitatea sa se poate deteriora in timp si poate provoca daune motorului.
- Pentru a evita folosirea unui ulei de slaba calitate, vizitati reprezentanta KYMCO pentru schimbarea uleiului.
- Urmatoarele conditii pot accelera deteriorarea uleiului:
 - Calatorii frecvente pe drumuri pietruite.
 - Calatorii scurte frecvente.
 - Stationare frecventa cu motorul pornit.
 - Calatorii in zone cu temperaturi scazute.
- Cand adaugati ulei, asigurati-va ca nivelul acestuia nu depaseste limita maxima.
- Nu combinati uleiuri de diferite marci, clase sau de calitate scazuta; puteti provoca defectiuni ale motorului.
- Schimbarea uleiului cat timp motorul e inca fierbinte; fiti atent pentru a nu va provoca arsuri de piele.

6.7.4. Precautii la schimbarea uleiului

- O cantitate excesiva sau insuficienta de ulei poate afecta performanta motorului.
 - Ulei Excesiv - Cresterea rezistentei la miscare a pieselor din motor, ceea ce reduce puterea de iesire si creste temperatura motorului, conducand la deteriorarea precoce a uleiului de motor.
 - Ulei Insuficient - Reducerea alimentarii cu ulei a pieselor in miscare din motor, rezultand in uzura pieselor, ablatie a pieselor etc.
- Nu amestecati uleiuri de diferite marci, clase sau de calitate scazuta; acestea pot provoca defectiuni ale motorului.
- In timpul procesului de fabricatie uleiul de motor KYMCO Emissary contine aditivi (de exemplu, solventi).
- Amestecarea arbitrara a aditivilor cumparati de pe piata poate deteriora uleiul, poate afecta proprietatile de lubrifiere si poate scurta durata de viata a motorului.

6.8. Inlocuirea filtrului de ulei

1. Desurubati joja de masurare a nivelului de ulei de pe carterul de ambreiaj.
2. Asezati un recipient pentru ulei sub capacul filtrului de ulei.
3. Desurubati suruburile pentru a indeparta capacul filtrului de ulei.
4. Scoateti inelul de etansare, arcul si filtrul.
5. Inlocuiti filtrul de ulei cu unul nou si asigurati-va ca garnitura etansa este indreptata catre interior.

6. Inlocuiti inelul de etansare cu unul nou.
7. Aplicati un strat subtire de ulei de motor peste inel.
8. Instalati arcul si puneti capacul filtrului de ulei.
9. Strangeti suruburile conform cuplului de strangere specificat.

CAUTION

- **Pentru a evita supraincalzirea pieselor motorului utilizati un filtru de ulei original, sau altul de aceeași calitate și grad.**
- **Instalarea gresita a filtrului de ulei poate duce la circulatia necorespunzatoare a uleiului, ceea ce poate deteriora motorul.**
- **Respectati reglementarile locale si interdictiile legate de eliminarea uleiului uzat.**
- **Utilizati ulei de motor original sau un altul de aceeași calitate și grad pentru a evita supraincalzirea rulmentilor sau deteriorarea setului de angrenaje.**

6.9. Ulei de transmisie

6.9.1. Interval de inlocuire

Prima schimbare a uleiului de transmisie se face atunci cand distanta totala parcursa de vehicul ajunge la 1.000 km. Dupa prima schimbare, uleiul de transmisie trebuie schimbat la fiecare 6 luni sau la fiecare 5.000 km, in functie de care dintre acestea survine mai intai.

6.9.2. Schimbarea uleiului

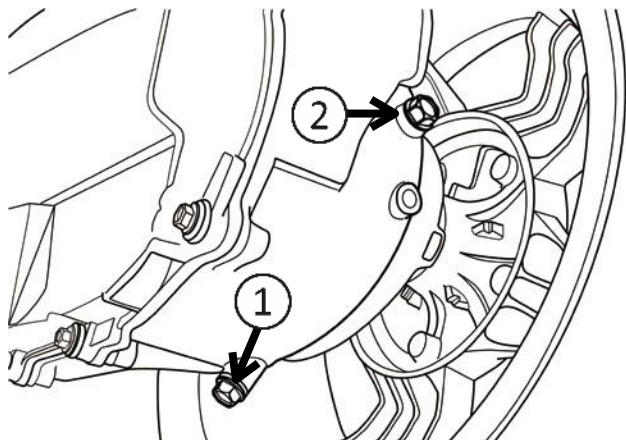

1. Asezati scuterul pe o suprafata plana, pe cricul central.
2. Indepartati surubul de scurgere a uleiului de transmisie ①.
3. Indepartati surubul de umplere cu ulei de transmisie ②, si rotiti incet pentru a scurge uleiul de transmisie.
4. Strangeti surubul de scurgere. Umpleti cu uleiul recomandat pana la capacitatea indicata mai jos.
5. Instalati surubul de umplere si strangeti-l conform cuplului de strangere specificat.

Tip ulei de transmisie		SAE 90
Capacitate	Maxima	0.23 L (0.137 US qt)
	Schimb	0.2 L (0.127 US qt)

Cuplu de strangere

Surub scurgere/umplere	0.8~1.2 kgf-m (7.8~11.8 N-m, 5.8~8.7 lbf-ft)
-------------------------------	---

▲ CAUTION

In urmatoarele situatii de utilizare, este posibil sa fie necesara schimbarea uleiului mai devreme:

- Conducusul frecvent in zile ploioase.
- Parcurgerea frecventa a distantelor lungi.
- Transportul frecvent de incarcaturi grele.

6.10. Amortizoare

Amortizoarele motorului sunt fabricate din cauciuc, in timp se uzeaza. Inspetati amortizoarele la fiecare 10.000 de km si inlocuiti-le daca este necesar.

Inlocuiti amortizoarele la fiecare 30.000 km.

6.10.1. Demontare

1. Indepartati saua si portbagajul.
2. Indepartati surubul de prindere al suportului motorului.
3. Scoateti piulita si saiba.
4. Indepartati tija si amortizorul.

Montati la loc in ordine inversa.

Cuplu de strangere

Surub	6.0~7.0kgf-m (58.8~68.6N-m, 43.4~50.6lbf-ft)
Piulita	4.0~5.0kgf-m (39.2~49.0N-m, 28.9~36.2lbf-ft)

⚠ CAUTION

- Amortizorul ① trebuie instalat in directia corecta. Umflaturile de pe amortizor trebuie sa fie indreptate catre piulita, conform ilustratiei.
- Strangeti surubul si piulita conform cuplului de strangere specificat.
- Efectuati intretinerea regulata la un dealer autorizat.

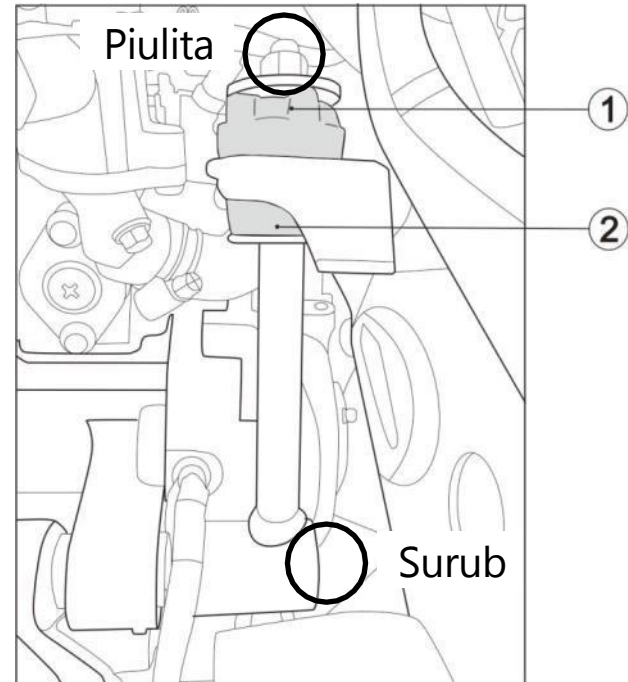

6.11. Functionarea manetei de acceleratie

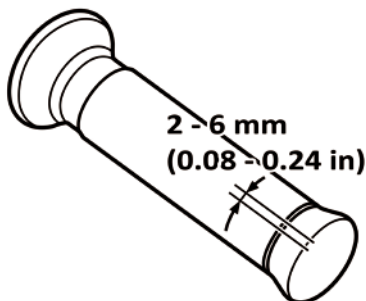

Înainte de fiecare călătorie, asigurați-vă că maneta de acceleratie trece cu ușurință de la poziția complet deschisă la poziția complet închisă în ambele poziții de virare maximă a ghidonului.

Măsurați jocul manetei de acceleratie (conform ilustrației).

Jocul acceleratiei: 0.08-0.24 in (2.0 - 6.0 mm)

6.12. Bujii

Electrozii murdari sau decalati excesiv pot provoca o scanteie slabă.

Utilizarea unui dispozitiv de curățare a bujiilor este cel mai bun mod. Dacă nu dețineți un dispozitiv de curățare a bujiilor, folosiți o perie cu ac.

Bujia trebuie înlocuită periodic.

În momentul în care îndepărtați depunerile de carbon, observați culoarea varfului de porțelan al bujiei îndepărtate. Această culoare va indica dacă respectiva bujie este potrivită pentru modul dvs de a conduce. În condiții normale de utilizare, varful bujiei ar trebui să aibă o culoare maro deschis sau bej.

Dacă varful de porțelan al bujiei are o culoare foarte albă sau pare lucios, atunci bujia a funcționat la temperaturi prea ridicate. Într-o astfel de situație, ar trebui să înlocuiți bujia standard cu o bujie care are un grad de încălzire mai mic (de obicei un număr mai mare; consultați dealerul KYMCO pentru alegerea unei bujii alternative).

Bujie recomandată: CR7E (NGK)

Decalaj normal de aprindere: 0.024 - 0.028 in (0.7 0.8 mm)

Cuplu de strângere

Bujie	1.0~1.4 kgf-m (9.8~13.7 N-m, 7.2~10.1 lbf-ft)
--------------	---

6.12.1. Curatarea bujiilor

Utilizarea unui dispozitiv de curatare a bujiilor este cel mai bun mod. Daca nu detineti un dispozitiv de curatare a bujiilor, folositi o perie cu ac.

6.12.2. Ajustarea bujiilor

Decalajul normal de aprindere a bujiei este de 0.7 ~ 0.8mm.

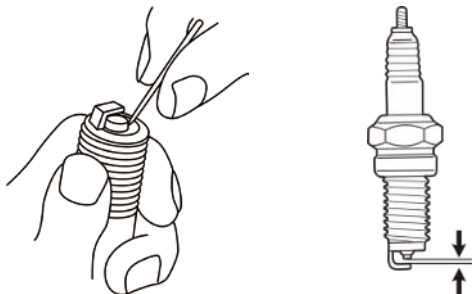

▲ CAUTION

- Dupa oprire, motorul este foarte fierbinte, aveti grija sa nu va provocati arsuri.
- Strangeti bujia cu mana, apoi folositi o cheie speciala pentru bujii.
- O bujie nepotrivita poate cauza un grad de incalzire inadecvat al motorului. Acest lucru poate provoca deteriorarea grava a acestuia, ce nu va fi acoperita de garantie. Nu utilizati niciodata o bujie cu un grad de incalzire inadecvat.

6.13. Lichid de racire

Din motive de siguranta, verificati nivelul lichidului de racire inainte de a conduce scuterul. Efectuati inlocuirea lichidului de racire asa cum este specificat in Programul de Intretinere.

6.13.1. Verificarea nivelului lichidului de racire

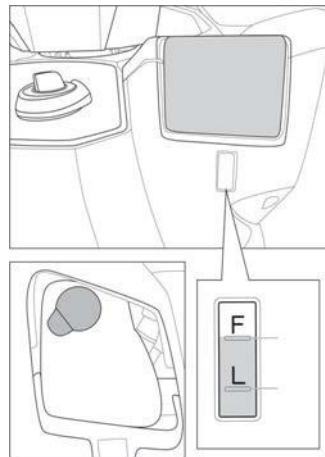

Parcati vehiculul pe teren plat si fixati-l cu ajutorul cricului principal. Verificati nivelul lichidului de racire prin fereastra de vizualizare a radiatorului.

Asigurati-va ca nivelul este situat intre "F" si "L". Daca nivelul lichidului este sub limita inferioara, adaugati lichid pana la limita superioara.

⚠ CAUTION

- Temperatura din motor poate provoca citirea eronata a nivelului lichidului de racire. Verificati nivelul lichidului dupa ce motorul se raceste.
- Un vehicul inclinat poate provoca citirea eronata a nivelului lichidului de racire.
- Inainte de a conduce vehiculul, verificati radiatorul si furtunul pentru orice scurgere.
- Verificati solul de sub vehiculul parcat pentru orice urma de scurgere.
- Inainte de a conduce vehiculul, verificati radiatorul pentru existenta oricarui obiect strain. Obiectele straine pot reduce functia de racire sau cauza daune vehiculului sau motorului, in anumite conditii.
- Utilizati apa distilata pentru amestecarea lichidului de racire.
- Utilizarea unui lichid de racire de calitate inferioara poate afecta performanta vehiculului.
- Inlocuiti lichidul de racire la fiecare 10000 km.
- Adaugati o cantitate adecvata de lichid de racire pentru a asigura performanta sistemului de racire.

⚠ WARNING

Dupa ce ati condus, temperatura lichidului de racire este foarte ridicata, nu deschideti capacul radiatorului.

6.13.2. Inlocuirea lichidului de racire

Lichidul de racire ar trebui inlocuit de catre un dealer KYMCO, cu exceptia cazului in care aveti instrumentele potrivite, acces la date de service si sunteti calificat din punct de vedere tehnic.

Capacitate lichid de racire

Radiator si furtune	0.87L
Vas de rezerva	0.49L (Max)

- **NOTE:** Adaugati intotdeauna lichid de racire in radiatorul de rezerva. Nu incercati sa adaugati lichid de racire prin indepartarea capacului radiatorului.

⚠ WARNING

Indepartarea capacului radiatorului in timp ce motorul este fierbinte poate provoca arsuri grave. Lasati intotdeauna motorul si radiatorul sa se raceasca inainte de a indeparta capacul radiatorului.

6.13.3. Lichid de racire recomandat

Este responsabilitatea dvs sa va asigurati ca scuterul este supus unei inspectii adecvate astfel incat sa aiba tipul si cantitatea potrivite de lichid de racire in sistemul de racire si in motor. Lichidul de racire trebuie sa fie in stare buna si sa aiba raportul corespunzator de antigigel si apa distilata pentru a preveni inghetarea, supraincalzirea si coroziunea. In momentul verificarii lichidului de racire, ar trebui sa va asigurati ca utilizati doar un antigigel de etilen glicol de inalta calitate, care contine inhibitori de protectie impotriva coroziunii special formulati pentru utilizare in motoarele din aluminiu (vezi eticheta recipientului de antigigel).

Pentru sistemul de racire al scuterului dumneavoastra, este necesara o solutie 50:50 de antigigel si apa distilata. Aceasta solutie de lichid de racire este recomandata pentru majoritatea temperaturilor de functionare si ofera o buna protectie impotriva coroziunii.

CAUTION

Utilizati doar apa potabila cu continut scazut de minerale sau apa distilata ca parte a solutiei de antigigel. Apa cu un continut ridicat de minerale sau saruri poate fi daunatoare motorului din aluminiu. Utilizarea lichidului de racire cu inhibitori de silicat poate provoca uzura prematura a garniturilor de la pompa de apa sau blocarea pasajelor radiatorului. Utilizarea apei de la robinet poate cauza deteriorarea motorului.

Daca utilizati scuterul intr-un mediu in care se vor intalni temperaturi de inghet, ar trebui sa aveti o concentratie mai mare de antigigel instalata de catre dealerul KYMCO pentru a oferi protectie suplimentara impotriva inghetarii motorului. Aceasta concentratie nu trebuie sa depaseasca 60% antigigel in apa distilata.

In timpul perioadelor mai calde, readuceti raportul de antigigel la raportul standard. O concentratie mai mica de 40:60 (40% antigigel) nu va oferi protectie adecvata impotriva coroziunii.

6.14. Cric lateral

Pe langa faptul ca permite parcarea vehiculului, cricul lateral ofera un mecanism suplimentar de siguranta: atunci cand acesta este coborat, alimentarea cu energie a sistemului de aprindere se opreste automat.

Efectuati urmatoarele verificari ale cricului lateral.

Funcția de blocare:

Verificati functia de oprire automata a motorului:

1. Fixati cricul lateral pe sol plan.
2. Ridicati cricul lateral si porniti motorul.
3. Coborati cricul lateral si motorul ar trebui sa se opreasca automat.

- **NOTE: Daca apar dificultati de operare a cricului lateral, vizitati un service KYMCO pentru verificare.**

6.15. Frane

Schimbati lichidul de frana conform Programului de Intretinere Regulata.

6.15.1. Verificare si ajustare maneta de frana

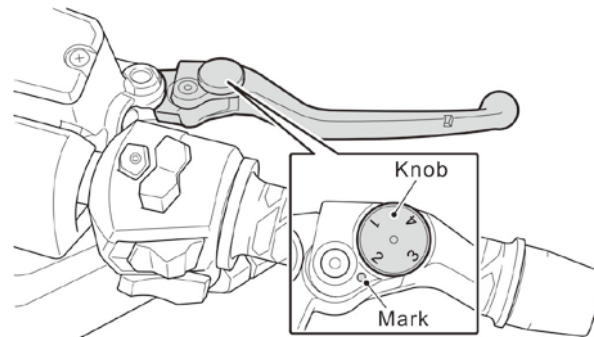

1. Reglati jocul manetei de frana utilizand butonul de reglare (4 pozitii de reglare in total).
2. In timpul ajustarii cu ajutorul butonului de reglare impingeti maneta de frana inainte.
3. Dupa reglare, trageți maneta de frana pana cand ajungeti intr-o pozitie in care degetele se simt confortabil; verificati daca jocul la capatul frontal al manetei de frana este in parametrul specificat.

- **NOTE: Distanța de la maner la levierul eliberat este minima la pozitia 1 si maxima la pozitia 4.**

6.15.2. Verificare lichid de frana

Cu scuterul in pozitie verticala, verificati nivelul de lichid de frana din fata si din spate.

1. Indreptati ghidonul, verificati nivelul lichidului de frana din rezervorul situat in partea dreapta. Mentineti nivelul intre marcajul superior si marcajul inferior.
2. Daca nivelul scade in apropierea marcajului inferior, verificati starea de uzura a placutelor de frana.
3. Daca placutele de frana nu sunt uzate peste o anumita limita, cel mai probabil exista o scurgere de lichid de frana; mergeti la un service pentru reparatii.

- **NOTE: Asigurati-va ca nu exista scurgeri de lichid. Verificati pentru deteriorari sau crapaturi in furtune si orificii.**

Fereastra de vizualizare a lichidului de frana

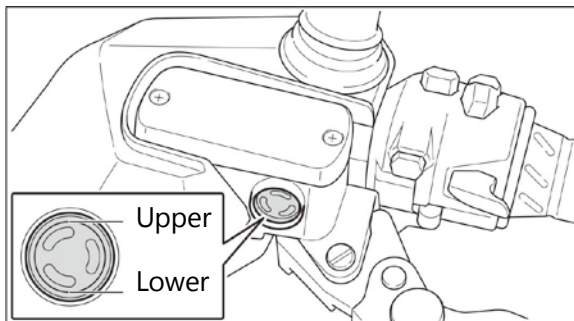

6.15.3. Completare lichid de frana

1. Indreptati ghidonul, scoateti cele 2 suruburi de fixare si indepartati capacul rezervorului.
2. Reumpleti rezervorul cu lichid de frana recomandat DOT-4 pana la marcajul superior. Reatasati capacul rezervorului si strangeti cele 2 suruburi de fixare.
3. Lichidul de frana trebuie completat la fiecare 10000 km sau 1 an.

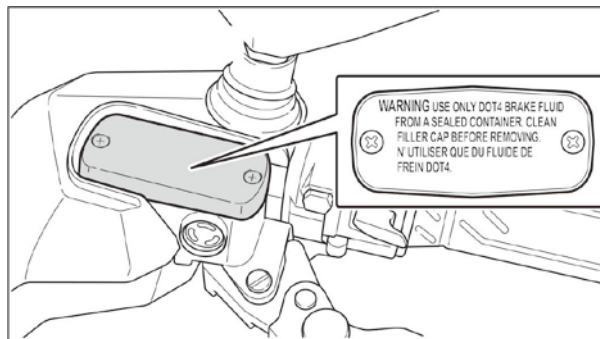

⚠ WARNING

- Utilizarea unor lichide de frana de marca sau specificatii diferite pot cauza defectiuni la franare si pericole.
- Cand completati lichidul de franare, acoperiti partile vopsite cu o carpa pentru a preveni deteriorarea acestora.

6.15.4. Verificare placute de frana

Pentru a verifica daca exista suficient material de frana pentru a frana corect, inspectati grosimea placutelor de frana.

Placutele de frana uzate trebuie inlocuite imediat. Daca placutele nu sunt uzate, verificati sistemul de franare in cautarea scurgerilor. Nu conduceti scuterul daca franele nu functioneaza perfect.

Daca canelura indicata pentru uzura de la placuta de frana nu mai este vizibila, inseamna ca placuta de frana este uzata si trebuie inlocuita.

Inainte de a conduce, aplicati frana de mai multe ori pentru a obtine o cursa corecta a levierului si o senzatie ferma in actiunea de franare, asigurandu-va ca placutele de frana se aplica ferm pe discurile de frana.

⚠ CAUTION

Franele se vor uza rapid daca maneta de frana este mentinuta apasat in mod constant in timpul mersului (franare continua).

⚠ WARNING

Placutele de frana uzate pot creste semnificativ distanta de franare a unui vehicul, ceea ce poate fi periculos si poate creste riscul de accidente.

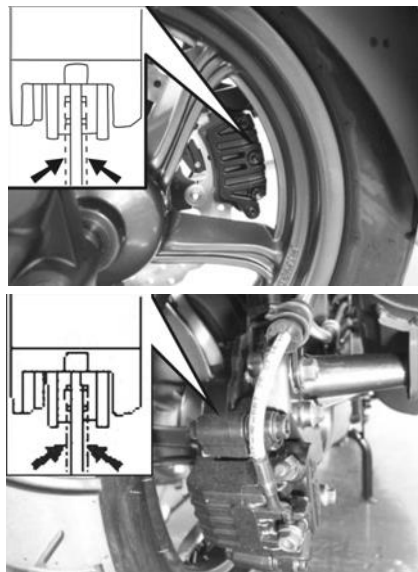

- **NOTE:** Placutele de frana sunt fabricate dintr-un material ecologic. Prin urmare, in timpul mersului se poate auzi un sunet usor de frecare, ceea ce este o situatie normala. Acest lucru nu va afecta performanta franarii.

6.16. Anvelope

▲WARNING

Nerespectarea acestor avertismente poate duce la producerea unui accident din cauza unei defectiuni a anvelopelor. Pneurile reprezinta legatura cruciala intre scuter si drum. Siguranta ta si a pasagerului depinde de starea anvelopelor.

Respectati aceste instructiuni:

- Verificati aderenta dintre anelopa si sol si presiunea normala a anvelopei. Daca presiunea anvelopei este scazuta, umflati-o la nivelul normal.
- Evitati supra-incarcarea scuterului.
- Inlocuieste anelopa daca prezinta o fisura sau daca limita de adancime a canelurilor este atinsa.
- Utilizati intotdeauna dimensiunea si tipul corect de pneuri, asa cum este specificat in acest Manual.
- Echilibrati roata dupa montarea pneului.
- Cititi aceasta Sectiune cu mare atentie.

Nerespectarea unui rodaj adecvat al pneurilor poate duce la alunecari si pierderea controlului. Fiti foarte atenti atunci cand conduceti cu pneuri noi, deoarece aderenta va fi limitata. Efectuati un rodaj corespunzator, asa cum este mentionat in sectiunea recomandarilor pentru rodaj din acest manual. Evitati accelerarile bruste, virajele stranse si franarile bruste in primele 100 de mile (160 km).

6.16.1. Presiunea anvelopei

Verificati aderenta intre anelopa si sol si presiunea normala a anvelopei. Daca presiunea acesteia este scazuta, umflati-o la nivelul normal.

In cazul unei anomalii de aderenta, verificati presiunea pneului pentru o valoare normala folosind un manometru de presiune.



	Sofer	Sofer+pasager
Anelopa fata		25.7 psi (177 kPa)
Anelopa spate		33.0 psi (228 kPa)

Presiunea insuficienta in pneuri nu doar accelereaza uzura acestora, ci afecteaza si stabilitatea scuterului dvs. Pneurile subumflate fac dificila efectuarea virajelor usoare, iar cele supraumflate reduc suprafata de contact cu solul, ceea ce poate duce la derapaje si pierderea controlului. Asigurati-va ca presiunea anvelopelor de pe scuterul dvs se incadreaza in limitele specificate in orice moment.

- **NOTE: Verificati presiunea anvelopelor conform intervalului specificat in programul de intretinere periodica. Pentru siguranta maxima si o durata de viata buna a pneurilor, presiunea acestora ar trebui verificata mai des.**
- **NOTE: Presiunea trebuie ajustata doar atunci cand anvelopele sunt reci.**

6.16.2. Dimensiuni anvelope

Anvelopa fata	120/70-15 56S
Anvelopa spate	140/70-14 62S

6.16.3. Verificarea anvelopelor

Verificati cauciucurile inainte de fiecare calatorie. In cazul in care gasiti cuie, cioburi de sticla sau crapaturi pe cauciuc, mergeti la un service Kymco pentru inlocuirea acestuia cu unul nou. Uzura excesiva a benzii de rulare a cauciucului va duce la reducerea aderenței si va face ca pneul sa devina mai predispus la perforare; de asemenea, va afecta siguranta in timpul utilizării.

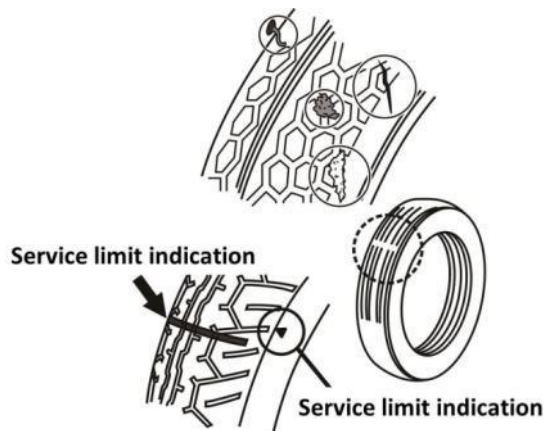

Uzura pneurilor modifica profilul acestora si poate afecta caracteristicile de manevrare ale vehiculului.

- **NOTE: Verifica starea anvelopelor inainte de fiecare calatorie.**

Inlocuiti pneul daca adancimea santurilor este mai mica decat limita de service.

- **NOTE: Asigurati-va ca echilibrati roata dupa repararea unei anvelope. Echilibrarea corecta a rotii este importanta pentru a evita contactul variabil intre pneu si sol si uzura inegala a pneurilor.**
- **NOTE: Inlocuiti pneurile in cazul in care exista semne vizibile de deteriorare, de ex crapaturi sau taieturi.**

WARNING

O anvelopa reparata, instalata sau echilibrata incorect poate cauza pierderea controlului asupra scuterului sau poate scurta durata de viata a pneului.

Solicitati dealerului KYMCO autorizat sau unui atelier specializat in pneuri sa efectueze reparatia, inlocuirea si echilibrarea pneurilor, deoarece este necesara utilizarea uneltelor si experientei adecvate.

Montati intotdeauna anvelopele conform directiei de rotatie indicata de sageata de pe latura fiecarui pneu.

Curatarea parbrizului

Pentru a evita posibile zgarieturi, utilizati doar apa si o carpa moale sau un burete pentru a curata parbrizul si alte piese de plastic.

Evitati utilizarea detergentilor sau oricarui tip de substanta chimics. Pentru murdarie puternica, utilizati un detergent neutru diluat multa apa si un burete.

Asigurati-va ca clatiti bine toate resturile de detergent, deoarece reziduurile de detergent pot cauza crapaturi sau decolorarea vopselei.

CAUTION

- **Nu utilizati solventi organici precum benzina, diluanti etc.**
- **Folositi detergent neutru pentru a curata parbrizul si alte piese de plastic.**
- **Inlocuiti parbrizul este zgariat puternic si afecteaza vizibilitatea.**

6.17. Spalarea scuterului

Clatiti scuterul temeinic cu apa rece pentru a indeparta orice semn de murdarie.

Curatati scuterul cu o burete sau o carpa moale folosind apa rece. Evitati stropirea tevei de evacuare a gazelor de esapament si a partilor electrice.

Curatati componentele de plastic folosind un burete sau o carpa moale inmuiata intr-o solutie de detergent neutru si apa. Frecati usor zona murdara, clatind frecvent cu apa curata. Aveti grija sa pastrati lichidul de frana sau alte solventi chimici departe de scuter, deoarece acestea pot deteriora suprafetele de plastic si cele vopsite.

- **NOTE:** La interiorul lentilei farului si a lentilei vitezometrului se poate forma imediat ceata dupa ce ati spalat scuterul sau in caz de ploaie. Condensarea umiditatii in interiorul lentilei farului si a lentilei vitezometrului va disparea treptat datorita caldurii generate de far. Dupa spalare, porniti motorul tinand farul aprins pentru a dispersa condensul.

Dupa curatare, clatiti scuterul cu multa apa curata. Aceasta clatire este necesara pentru a indeparta reziduurile de detergent care pot coroda piesele de aliaj.

Uscati scuterul si apoi porniti motorul, lasandu-l sa functioneze cateva minute.

Testati franele inainte de a conduce scuterul. Pot fi necesare mai multe apasari pentru a restabili performanta normala de franare.

- **NOTE:** Din cauza udarii componentelor, eficienta franarii poate fi temporar afectata imediat dupa spalarea scuterului. Anticipati o distanta de oprire mai mare pentru a evita un posibil accident.

Detalii finale:

Dupa ce ati spalat scuterul, luati in considerare utilizarea unui spray de curatare si lustruire, o pasta lichida sau o ceara de calitate, pentru a imbunatati si proteja finisajul vopselei. Utilizati doar pasta de polis sau ceara non-abraziva fabricata special pentru scutere, motociclete sau automobile. Aplicati polisul sau ceara conform instructiunilor de pe ambalaj.

6.18. DEPOZITARE PE TERMEN LUNG

Instructiuni de pregatire a vehiculului in vederea utilizarii ulterioare dupa o perioada indelungata de depozitare.

- Efectuati orice intretinere periodica sau reparatii necesare inainte de depozitare.
- Schimbati uleiul cu unul nou dupa incalzirea motorului.
- Goliti rezervorul de combustibil.
- Scoateti bateria si pastrati-o la adapost de lumina directa a soarelui sau de temperaturile de inghet. Este mai bine sa efectuati o incarcare lenta o data pe luna.
- Spalati si uscati vehiculul in mod corespunzator.
- Aplicati un inhibitor de coroziune pe toate suprafetele metalice nevopsite.
- Umflati anvelopele la presiunea nominala si utilizati suporturi pentru roti pentru a le ridica de pe sol.
- Acoperiti vehiculul, depozitati-l in interior si mentineti-l uscat.

6.18.1. Scoaterea din depozit

- Scoateti husa de pe vehicul.
- Verificati tensiunea bateriei sau incarcati-o in cazul in care este necesar, si apoi montati-o.
- Alimentati cu combustibil.
- Verificati toate punctele enumerate in sectiunea "Inainte de a conduce".

WARNING

- **Benzina este cu usurinta inflamabila si poate provoca explozii. Manevrati cu atentie pentru a evita accidente si arsuri.**
- **Opriti motorul si tineti departe de orice sursa de caldura, scantei sau flacari.**
- **Alimentati intotdeauna in aer liber si stergeti combustibilul revarsat, daca este cazul.**

7. CONTROLUL EMISIILOR

Sistemul de control al emisiilor de vapori de ulei din carter

Motorul este dotat cu un sistem de carter închis. Gazele rezultate în urma compresiei care scapă prin segmentele de etansare sunt redirectionate în camera de ardere prin intermediul sistemului de admisie. Acest sistem nu permite gazelor rezultate în urma compresiei să intre în atmosferă.

Sistemul de control al emisiilor de gaze de esapament

Emisiile de gaze de esapament ale scuterului tău sunt controlate prin designul motorului, reglajul fabricii al alimentării cu combustibil, setările aprinderii și designul sistemului de esapament. Acest sistem include, de asemenea, un catalizator în sistemul de esapament.

Sistemul de control al emisiilor de evaporare

Sistemul de control al emisiilor de evaporare este utilizat pentru a preveni eliberarea vaporilor de benzină în atmosferă din rezervorul de combustibil și sistemul de alimentare cu combustibil.

Sistemul de control al emisiilor de zgomot din esapament

Motorul, sistemul de admisie și cel de esapament au fost proiectate în conformitate cu cerințele de nivel de zgomot federale, statale și locale. Nu modifică componentele motorului, admisiei sau esapamentului, deoarece acest lucru va afecta conformitatea cu aceste cerințe de nivel de zgomot.

Va rugăm să nu efectuați modificări sau înlocuiri în ceea ce privește componentele originale KYMCO, riscând să alterați sistemele de control al emisiilor.

8. SPECIFICATII

Dimensiuni

Lungime totala	87.7±0.8 in (2230±20 mm)
Latime totala	31.4±0.8 in (800±20 mm)
Inaltime totala	50.3±0.8 in (1280±20 mm)
Diametru roti	61.6±0.4 in (1565±10 mm)

Capacitati

Ulei de motor (Schimb)	1.5 L (1.3 L)
Ulei de transmisie (Schimb)	0.23 L (0.2 L)
Rezervor carburant	12.5 L
Radiator lichid racire + Furtune	0.87 L
Vas de rezerva	0.49 L (Max)

Electrice

Aprindere motor	ECU control
Baterie	12V 11.8 Ah (20HR)
Far (faza scurta/lunga)	12V 16.9W / 40.1W
Lumina la franare	12V 3.9W / 6.8W
Lumina placuta inmatriculare	12V 3.9W
Semnalizator (Fata/spate)	12.8V 2W / 2W
Lumina de pozitie	12V 0.5W / 0.7W
Siguranta	30A/ 25A / 10A/ 5A
Incarcator USB	USB TypeC / QC3.0

Motor

Tip	4 timpi OHC
Mecanism supape	OHC & CENTER PIVOT
Cilindree	320.6 cc
Diametru	2.96 in X 2.83 in (75.3 x 72mm)
Raport de comprimare	10.7: 1
Bujie	NGK CR7E
Viteza in ralanti	1700 ±100 RPM
Sistem de racire	Liquid-Cooled
Sistem de pornire	Electric Starter
Transmisie	Automatic CVT

Sasiu

Dimensiune anvelopa, fata	120/70-15 56S
Dimensiune anvelopa, spate	140/70-14 62S
Presiune anvelope	Front: 25.7 psi (177 kPa) Rear: 33.0 psi (228 kPa)
Frane (fata/spate)	Disk type
Greutate la bord	185±4 kg
Greutate neta	170±4 kg

**KWANG YANG MOTOR CO.,LTD.
NO.35 Wan Hsing Street, San Min District
Kaohsiung, Taiwan, Republic of China
Phone: 886-7-3822526**

By KWANG YANG Motor Co., Ltd.

First Edition, Dec. 2023

**All rights reserved. Any reproduction or
unauthorized use without the written permission of**

KWANG YANG Motor Co., Ltd.

is expressly prohibited.

T300-SK64JA-A1